

Installation

Sunshower **ONE PLUS** S/M/L

inbouw | build-in | vstavaný

Installatiehandleiding | Installation guide | Installationsanleitung | Guida all'installazione | Guide d'installation | Montážny návod

NL

EN

DE

IT

FR

SK

NL

ALGEMENE INSTRUCTIES



Lees deze instructies zorgvuldig door voordat u met de installatie begint. Installatie dient enkel uitgevoerd te worden door geschoold en erkend vakpersoneel. De elektrische aansluiting van Sunshower-componenten mag alleen door een erkend elektricien worden uitgevoerd. Sunshower is niet aansprakelijk voor schade veroorzaakt door onjuiste installatie.



De elektrische aansluiting van Sunshower-componenten mag alleen door een erkend elektricien worden uitgevoerd. De montage en elektrische aansluiting van de Sunshower moet worden uitgevoerd in overeenstemming met de geldende internationale en nationale normen en richtlijnen (bijvoorbeeld voor Nederland: nen 1010 – 701).

EN

GENERAL INSTRUCTIONS



Be sure to read this instruction carefully before installation. Installation can only be carried out by qualified installers. The electrical connection of Sunshower components can only be carried out by qualified electricians. Sunshower is not liable for damage caused by incorrect installation.



The electrical connection of Sunshower components may only be carried out by a qualified electrician. The installation and electrical connection of the Sunshower installation must be carried out in accordance with the applicable international and national standards and guidelines.

DE

ALLGEMEIN ANWEISUNGEN



Lesen Sie diese Anleitung vor dem Einbau sorgfältig durch. Die Installation darf nur von qualifizierten Fachkräften durchgeführt werden. Der elektrische Anschluss von Komponenten von Sunshower darf nur von qualifizierten Elektrofachkräften ausgeführt werden. Sunshower haftet nicht für Schäden, die durch unsachgemäße Installation verursacht werden.



Der elektrische Anschluss von Komponenten der Sunshower darf nur von einer qualifizierten Elektrofachkraft durchgeführt werden. Die Montage und der elektrische Anschluss der Sunshower müssen in Übereinstimmung mit den geltenden internationalen und nationalen Normen und Richtlinien, wie z.B. DIN VDE 0100 durchgeführt werden. Die Sunshower muss über einen separaten, bauseitig vorzusehenden Fehlerstrom-Schutzschalter (RCD) abgesichert werden (siehe Elektroanschluss).

IT

GENERALE ISTRUZIONI



Leggere attentamente queste istruzioni prima di procedere con l'installazione. L'installazione può essere fatta solo da un professionista qualificato. El connessioni elettroniche del Sunshower devono essere fatta un elettricista qualificato. Sunshower non e' responsabile dei danni causati da un installazione non errata.



Le connessioni elettriche dei componenti Sunshower devono essere fatta da un professionista qualificato. L'installazione e la connessione del sunshower devone essere fatta in accordo con le regolamentazioni e le linee guida internazionali e nazionali. Il Sunshower deve essere protetta da impianto di messa a terra (vedi connessioni elettriche).

FR

GÉNÉRAL INSTRUCTIONS



Lisez attentivement cette instruction avant de procéder à l'installation. L'installation ne peut être effectuée que par des installateurs qualifiés. Le raccordement électrique des composants de douche solaire ne peut être effectué que par des électriciens qualifiés. Sunshower n'est pas responsable des dommages causés par une installation incorrecte.



Le raccordement électrique des éléments de Sunshower ne doit être effectué que par un électricien qualifié. L'installation et le raccordement électrique de l'installation de Sunshower doivent être effectués conformément aux normes et directives internationales et nationales applicables. La Sunshower doit être protégée par un disjoncteur différentiel séparé (rcd) (voir raccordement électrique).

SK

VŠEOBECNÉ INŠTRUKCIE



Nezabudnite si pred inštaláciou tento návod pozorne prečítať. Inštaláciu môžu vykonávať len kvalifikovaní inštalatéri. Elektrické pripojenie komponentov Sunshower môžu vykonávať len kvalifikovaní elektrikári. Spoločnosť Sunshower nie je zodpovedná za škody spôsobené nesprávnou inštaláciou.



Elektrické pripojenie komponentov Sunshower môže vykonávať len kvalifikovaný elektrikár. Inštalácia a elektrické pripojenie Sunshower sa musí vykonávať v súlade s platnými medzinárodnými a národnými normami a smernicami.

NL

CONFORMITEITS- VERKLARING

Sunshower B.V.

Hoogoorddreef 63-65
1101 BB Amsterdam, Nederland
verklaart hierbij op eigen verantwoorde-
lijkheid, dat deze Sunshower ROUND is
gefabriceerd volgens de voorschriften in
de volgende richtlijnen:

- Laagspanningsrichtlijn 2014/35/EU
- Richtlijn 2014/30/EU voor elektromag-
netische compatibiliteit van het Europees
Parlement

Normen gebruikt om de conformiteit te
ondersteunen:

- EN60335-1:2012 + A11:2014 + AC2014 +
A13:2017 + A1:2019
- + A2:2019 + A14:2019
- EN60335-2-27:2014 + A1:2020 + A2:2020
- EN61000-6-3:2007 + A1:2011 + AC:2012
- EN61000-6-1:2007
- EN61000-6-1:2019
- EN61000-3-3:2013
- EN61000-3-2:2014

Dit Sunshower product is IPX5 gekeurd
en speciaal ontwikkeld voor gebruik en
installatie in de douche (zone 1).

Ondertekend voor en namens:

CE

Nederland, Amsterdam, 1 januari 2022



M. Wegdam, Technisch Directeur

EN

DECLARATION OF CONFORMITY

Sunshower B.V.

Hoogoorddreef 63-65
1101 BB Amsterdam, the Netherlands
hereby declares under our sole respon-
sibility, that the Sunshower ROUND is
in accordance with the conditions of the
following directives:

- Low-Voltage Directive 2014/35/EU
- Directive 2014/30/EU for Electro-
magnetic compatibility of the European
Parliament

And are in conformity with the following
standards:

- EN60335-1:2012 + A11:2014 + AC2014 +
A13:2017 + A1:2019
- + A2:2019 + A14:2019
- EN60335-2-27:2014 + A1:2020 + A2:2020
- EN61000-6-3:2007 + A1:2011 + AC:2012
- EN61000-6-1:2007
- EN61000-6-1:2019
- EN61000-3-3:2013
- EN61000-3-2:2014

This Sunshower product is IPX5 ap-
proved and specially designed for use
and installation in zone 1.

Signed for and on behalf of:

CE

DE

KONFORMITÄTSBE- SCHEINIGUNG

Sunshower B.V.

Hoogoorddreef 63-65
1101 BB Amsterdam, Niederlande
erklärt hiermit eigenverantwortlich, dass
das Produkt Sunshower ROUND herge-
stellt ist gemäß den Bestimmungen der
Richtlinien:

- Richtlinie 2014/30/EU der Europäi-
schen Gemeinschaft
- Niederspannungsrichtlinie 2014/35/EU
der Europäischen Gemeinschaft

Und gemäß den folgenden Standards:

- EN60335-1:2012 + A11:2014 + AC2014 +
A13:2017 + A1:2019
- + A2:2019 + A14:2019
- EN60335-2-27:2014 + A1:2020 + A2:2020
- EN61000-6-3:2007 + A1:2011 + AC:2012
- EN61000-6-1:2007
- EN61000-6-1:2019
- EN61000-3-3:2013
- EN61000-3-2:2014

Dieses Sunshower-Produkt ist IPX5-zer-
tifiziert und wurde speziell für die Ver-
wendung und Installation in der Dusche
(Zone 1) entwickelt.

Unterzeichnet für und im Namen von:

CE

IT

DICHIARAZIONE DI CONFORMITÀ

Sunshower B.V.

Hoogoorddreef 63-65
1101 BB Amsterdam, I Paesi Bassi
dichiara, sotto la propria responsabi-
lità, che il prodotto Sunshower ROUND
stato fabbricato secondo i requisiti delle
seguenti direttive:

- Direttiva LVD 2014/35/EU
- Direttiva 2014/30/EU per compati-
bilità Elettromagnetica della Comunità
Europea

E in conformità con le seguenti norme:

- EN60335-1:2012 + A11:2014 + AC2014 +
A13:2017 + A1:2019
- + A2:2019 + A14:2019
- EN60335-2-27:2014 + A1:2020 + A2:2020
- EN61000-6-3:2007 + A1:2011 + AC:2012
- EN61000-6-1:2007
- EN61000-6-1:2019
- EN61000-3-3:2013
- EN61000-3-2:2014

Questo prodotto Sunshower è certificato
IPX5 e sviluppato appositamente per l'u-
so e l'installazione nella doccia (zona 1).

Firmato in nome e per conto di:

CE

FR

CONFORMITÉ DÉCLARATION

Sunshower B.V.

Hoogoorddreef 63-65
1101 BB Amsterdam, Les Pays-Bas
déclarons que le produit Sunshower
ROUND est conforme aux dispositions
des Directives suivantes:

- Directive 89/336/CEE de la Communau-
té européenne
- Directive sur les basses tensions
2006/95/CE de la Communauté euro-
péenne

Et des normes suivantes:

- EN60335-1:2012 + A11:2014 + AC2014 +
A13:2017 + A1:2019
- + A2:2019 + A14:2019
- EN60335-2-27:2014 + A1:2020 + A2:2020
- EN61000-6-3:2007 + A1:2011 + AC:2012
- EN61000-6-1:2007
- EN61000-6-1:2019
- EN61000-3-3:2013
- EN61000-3-2:2014

Ce produit Sunshower est certifié IPX5
et spécialement développé pour une
utilisation et une installation dans la
douche (zone 1).

Signé pour et au nom de:

CE

SK

VYHLÁSENIE O ZHODE

Sunshower B.V.

Hoogoorddreef 63-65
1101 BB Amsterdam, Holandsko
týmto vyhlasuje na základe našej
výhradnej zodpovednosti, že zariadenie
Sunshower ROUND je v súlade
s podmienkami nasledujúcich smerníc:

- Smernica o nízkom napätí 2014/35/EÚ
- Smernica 2014/30/EÚ pre elektromag-
netickú kompatibilitu Európskeho
parlamentu

A sú v súlade s nasledovnými normami:

- EN60335-1:2012 + A11:2014 + AC2014 +
A13:2017 + A1:2019
- + A2:2019 + A14:2019
- EN60335-2-27:2014 + A1:2020 + A2:2020
- EN61000-6-3:2007 + A1:2011 + AC:2012
- EN61000-6-1:2007
- EN61000-6-1:2019
- EN61000-3-3:2013
- EN61000-3-2:2014

Tento výrobok Sunshower má stupeň
krytia IPX5 a je špeciálne navrhnutý na
použitie a inštaláciu v zóne 1.

Podpísaný za a v mene:

CE

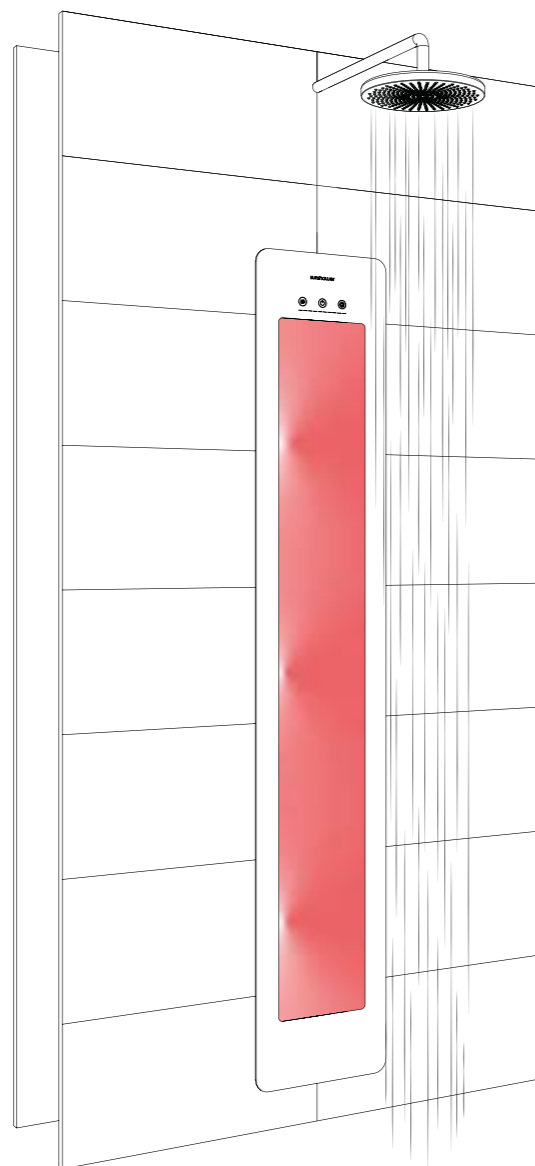

Contents

Contents | Inhoud

NL

INHOUD

Benodigheden	p. 9
Vorbereiding	
• Bemating	p. 10
• Elektra	p. 16
Installatie	p. 20
Afronden	p. 47

EN

CONTENTS

Items	p. 9
Preparation	
• Dimensions	p. 10
• Electrics	p. 16
Installation	p. 20
Finishing	p. 47

DE

INHALT

Benötigte Materialien	p. 9
Vorbereitung	
• Installationsort	p. 10
• Stromversorgung	p. 16
Installation	p. 20
Fertigstellen	p. 47

IT

CONTENUTO

Attrezzatura	p. 9
Preparazione	
• Dimensionamento	p. 10
• Impianto elettrico	p. 16
Installazione	p. 20
Conclusione	p. 47

FR

CONTENU

Fournitures	p. 9
Préparation	
• Dimensions	p. 10
• Électricité	p. 16
Installation	p. 20
Finalisation	p. 47

SK

OBSAH

Položky	str. 9
Príprava	
• Rozmery	str. 10
• Elektrické pripojenie	str. 16
Inštalácia	str. 20
Ukončenie inštalácie	str. 47

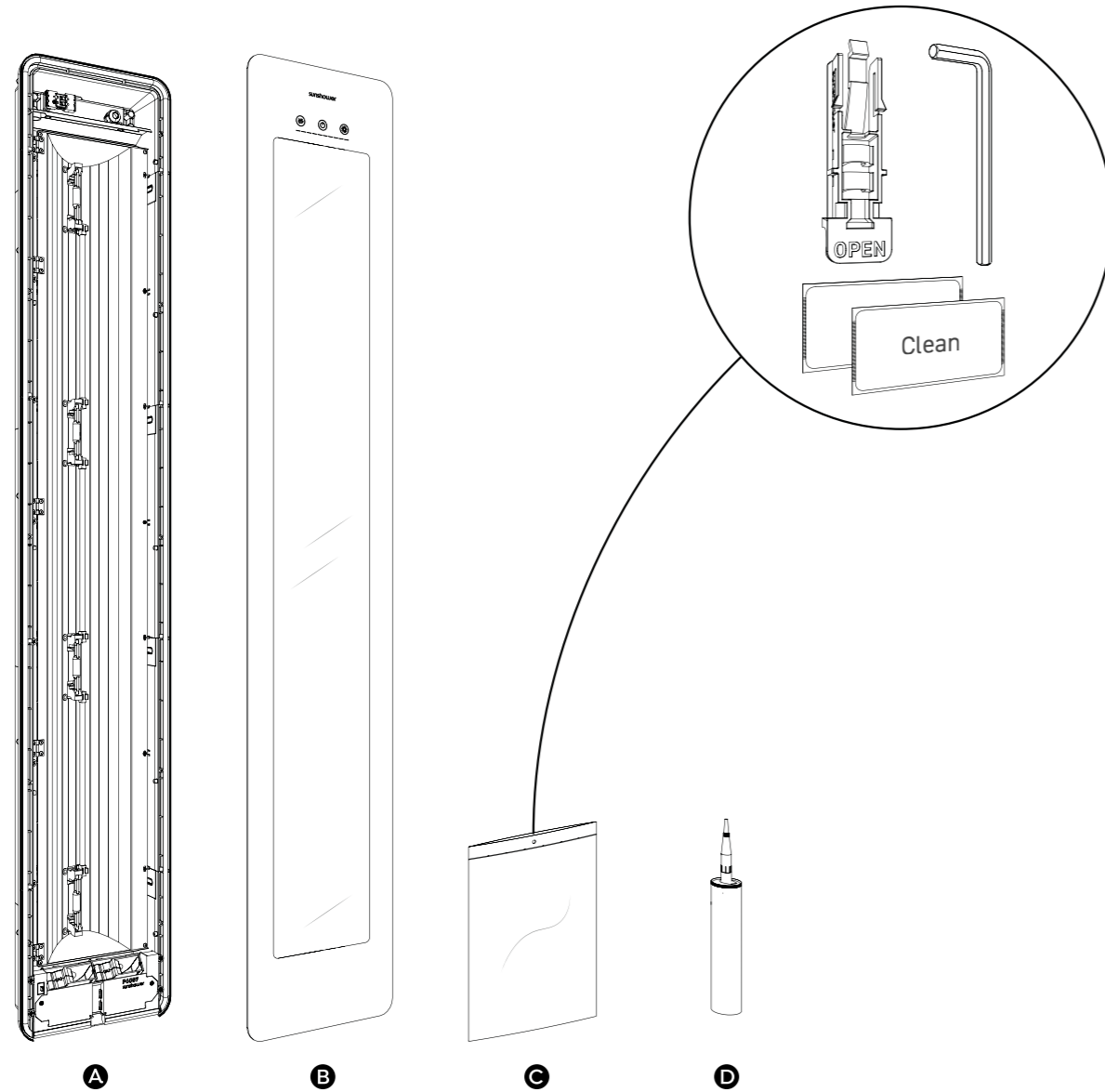

- A** Behuizing | Housing | Gehäuse | Alloggiamento | Boîtier | telo
B Glasplaat | Glass plate | Glasplatte | Lastra di vetro | Plaque en verre | sklenený panel
C Montage zakje | Mounting bag | Montagematerialpackung | Sacchetto di montaggio | Sac de montage | vrečko s montážnym príslušenstvom
D Montagekit | Sealant | Installationskit | Serratura vetro | Joint d'étanchéité | tmel

NL

BENODIGDHEDEN

In de doos

- 1x Behuizing
- 1x Glasplaat
- 1x Montage zakje
- 1x Glas slot
- 2x Ontvet doekje
- 1x Montagekit
- 1x Inbus sleutel 4 mm

Niet meegeleverd

- 1x Rolmaat
- 1x Schroevendraaier (+)
- 1x Waterpas
- 1x Boormachine (evt.)
- 1x Ø10 mm spiraalboor (evt.)

EN

SUPPLIES

In the box

- 1x Body
- 1x Glass pane
- 1x Assembly bag
- 1x Glass lock
- 2x Degreasing cloth
- 1x Sealant
- 1x Hex key 4 mm

Not included

- 1x Tape measure
- 1x Screwdriver (+)
- 1x Spirit level
- 1x Drill (optional)
- 1x Ø10 mm spiral drill (optional)

DE

BENÖTIGTE MATERIALIEN

In der Verpackung

- 1x Gehäuse
- 1x Glasplatte
- 1x Montagematerialpackung
- 1x Glasverriegelung
- 2x Entfettungstuch
- 1x Installationskit
- 1x Sechskantschlüsse 4mm

Nicht im Lieferumfang enthalten

- 1x Bandmaß
- 1x Schraubenzieher (+)
- 1x Wasserwaage
- 1x Bohrmaschine (falls erforderlich)
- 1x Ø10 mm Spiralbohrer (falls erforderlich)

IT

ATTREZZATURA

Nella scatola

- 1x Alloggiamento
- 1x Lastra di vetro
- 1x Sacchetto di montaggio
- 1x Serratura vetro
- 2x Panno per sgrassare
- 1x Sigillante
- 1x Chiave a brugola da 4 mm

Non incluso

- 1x Metro a nastro
- 1x Cacciavite (+)
- 1x Livellamento
- 1x Trapano (opzionale)
- 1x Trapano a spirale da Ø10 mm (opzionale)

FR

FOURNITURES

Dans la boîte

- 1x Boîtier
- 1x Plaque en verre
- 1x Sac de montage
- 1x Verrou de vitre
- 2x Chiffon de dégraissage
- 1x Joint d'étanchéité
- 1x Clé Allen de 4 mm

Non fournis

- 1x Mètre-ruban
- 1x Tournevis (+)
- 1x Niveau à bulle
- 1x Perceuse (éventuellement)
- 1x Foret de Ø10 mm (éventuellement)

SK

DODÁVKA

V krabici

- 1x telo
- 1x sklenený panel
- 1x vrečko s príslušenstvom
- 1x zámok na sklenený panel
- 2x odmast'ovacia handrička
- 1x tmel
- 1x šesťhranný kľúč 4 mm

Nie je súčasťou dodávky

- 1x meter
- 1x skrutkovač (+)
- 1x vodováha
- 1x vŕtačka
- 1x vŕták Ø10 mm (voliteľný)

LARGE

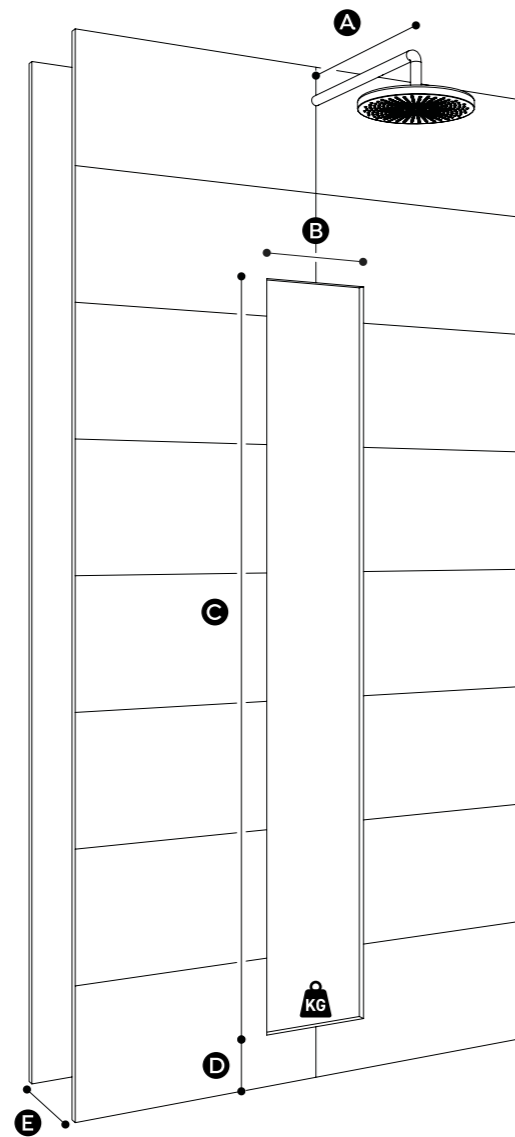

BEMATING | DIMENSIONS | MAßEN | ACCOPPIAMENTO | DIMENSIONS | ROZMERY

- A** 450 mm
- B** 263 mm
- C** 1769 mm
- D** 110 mm
- E** ≥100 mm

NL

INSTRUCTIES

Sunshower Large

Construeer de uitsparing in de muur volgens de getoonde afmetingen.

Zie de instructies vanaf pagina 16 bij het gebruik van de minimale nis diepte van 100 mm.

KG De onderzijde van de nis moet minimaal 30 kg kunnen dragen.

Voor gebruikers met een lengte tot en met 190 cm adviseert Sunshower de aangegeven maten.

Voor lengtes daarboven wordt het volgende geadviseerd voor maat D;
Lichaamslengte - 179cm

Benodigheden
1x Rolmaat
1x Waterpas

Ga verder vanaf pagina 16 voor de volgende stappen van de installatie.

EN

INSTRUCTIONS

Sunshower Large

Construct the recess in the wall in accordance with the dimensions shown.

See instructions starting on page 16 when using the minimum recess depth of 100 mm.

KG The bottom of the niche must be able to support at least 30 kg.

For users with a height up to 190 cm, Sunshower recommends the sizes indicated.

For users who are taller, the following is recommended for size D;
Body height - 179cm

Required tools
1x Tape measure
1x Spirit level

Continue from page 16 for the next steps of the installation.

DE

ANWEISUNGEN

Sunshower Large

Legen Sie die Aussparung mit den angegebenen Maßen in der Wand an.

Siehe Anweisungen ab Seite 16 bei Verwendung der minimalen Aussparungstiefe von 100 mm.

KG Die Unterseite der Aussparung muss mindestens 30 kg tragen können.

Für Benutzer mit einer Körpergröße von bis zu 190 cm können die angegebenen Maße angehalten werden.

Für größere Körpergrößen wird Folgendes empfohlen für Größe D:
Körpergröße - 179cm

Benötigte Materialien
1x Bandmaß
1x Wasserwaage

Fahren Sie auf Seite 16 fort für die nachfolgenden Installationsschritte.

IT

ISTRUZIONI

Sunshower Large

Realizza l'incavo nel muro secondo le dimensioni indicate.

Vedi le istruzioni da pagina 16 in poi riguardo all'utilizzo della profondità minima della nicchia (100 mm).

KG La parte inferiore della nicchia deve poter sostenere almeno 30 kg.

Possono essere utilizzate le misure indicate per utilizzatori fino a 190 cm di altezza.

Per altezze superiori, si raccomanda la seguente misura D;

Altezza corpo - 179cm

Attrezzatura
1x Metro a nastro
1x Livellamento

Proseguì da pagina 16 per conoscere i prossimi passaggi dell'installazione.

FR

INSTRUCTIONS

Sunshower Large

Construisez le renforcement dans le mur en fonction des dimensions indiquées.

Voir les instructions à partir de la page 16 relatives à l'utilisation d'une niche de profondeur minimale de 100 mm.

KG La partie inférieure de la niche doit pouvoir supporter une charge minimale de 30 kg.

Les dimensions indiquées peuvent être utilisées pour des utilisateurs mesurant jusqu'à 190 cm.

Pour des tailles supérieures, il est conseillé ce qui suit pour la dimension D;

Longueur du corps - 179 cm

Fournitures
1x Mètre-ruban
1x Niveau à bulle

Passez aux étapes suivantes d'installation à partir de la page 16.

SK

INŠTRUKCIE

Sunshower Large

Urobte výklenok v stene podľa rozmerov uvedených na obrázku.

Ak zvolíte hĺbku výklenku 100 mm, riaďte sa pokynmi začínajúcimi na strane 16.

KG Spodná časť výklenku musí byť schopná uniesť minimálne 30 kg.

Pre používateľov s výškou do 190 cm spoločnosť Sunshower odporúča uvedenú montážnu výšku.

Pre používateľov, ktorí sú vyšší, sa odporúča nasledujúca výška D;

Telesná výška - 179 cm

Potrebné náradie
1x meter
1x vodováha

Pokračujte na stranu 16, kde nájdete ďalšie kroky pre inštaláciu.

MEDIUM

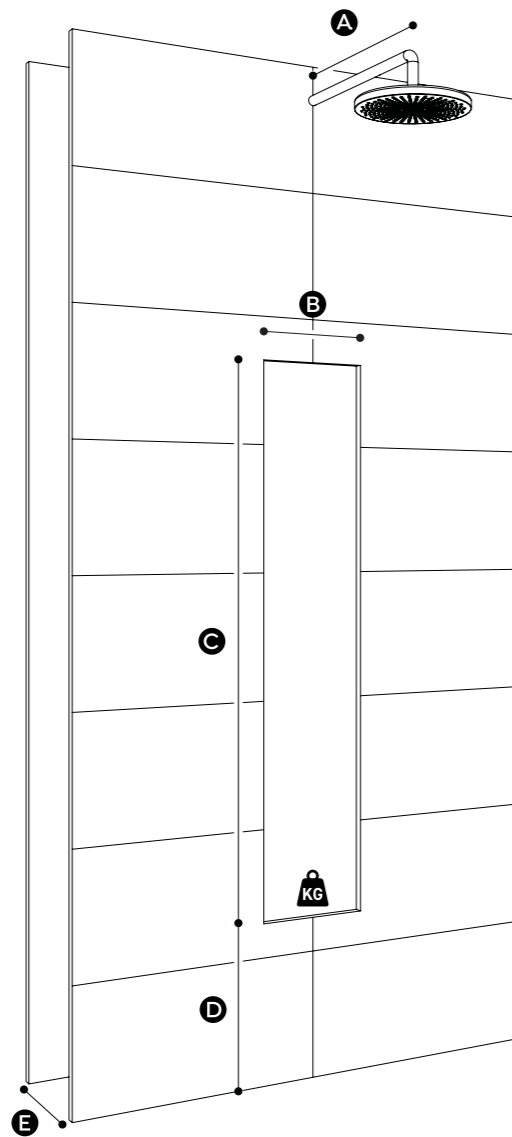

BEMATING | DIMENSIONS | MAßEN | DIMENSIONAMENTO | DIMENSIONS | ROZMERY

- A** 450 mm
- B** 263 mm
- C** 1319 mm
- D** 380 mm
- E** ≥100 mm

NL

INSTRUCTIES

Sunshower Medium

Construeer de uitsparing in de muur volgens de getoonde afmetingen.

Zie de instructies vanaf pagina 16 bij het gebruik van de minimale nis diepte van 100 mm.

KG De onderzijde van de nis moet minimaal 30 kg kunnen dragen.

Voor gebruikers met een lengte tot en met 190 cm adviseert Sunshower de aangegeven maten.

Voor lengtes daarboven wordt het volgende geadviseerd voor maat D;
Lichaamslengte - 152 cm

Benodigdheden

- 1x Rolmaat
- 1x Waterpas

Ga verder vanaf pagina 16 voor de volgende stappen van de installatie.

EN

INSTRUCTIONS

Sunshower Medium

Construct the recess in the wall in accordance with the dimensions shown.

See instructions starting on page 16 when using the minimum recess depth of 100 mm.

KG The bottom of the niche must be able to support at least 30 kg.

For users with a height up to 190 cm, Sunshower recommends the sizes indicated.

For users who are taller, the following is recommended for size D;
Body height - 152 cm

Required tools

- 1x Tape measure
- 1x Spirit level

Continue from page 16 for the next steps of the installation.

DE

ANWEISUNGEN

Sunshower Medium

Legen Sie die Aussparung mit den angegebenen Maßen in der Wand an.

Siehe Anweisungen ab Seite 16 bei Verwendung der minimalen Aussparungstiefe von 100 mm.

KG Die Unterseite der Aussparung muss mindestens 30 kg tragen können.

Für Benutzer mit einer Körpergröße von bis zu 190 cm können die angegebenen Maße angehalten werden.

Für größere Körpergrößen wird Folgendes empfohlen für Größe D:
Körpergröße - 152 cm

Benötigte Materialien

- 1x Bandmaß
- 1x Wasserwaage

Fahren Sie auf Seite 16 fort für die nachfolgenden Installationsschritte.

IT

ISTRUZIONI

Sunshower Medium

Realizza l'incavo nel muro secondo le dimensioni indicate.

Vedi le istruzioni da pagina 16 in poi riguardo all'utilizzo della profondità minima della nicchia (100 mm).

KG La parte inferiore della nicchia deve poter sostenere almeno 30 kg.

Possono essere utilizzate le misure indicate per utilizzatori fino a 190 cm di altezza.

Per altezze superiori, si raccomanda la seguente misura D;

Altezza corpo - 152 cm

Attrezzatura

- 1x Metro a nastro
- 1x Livellamento

Proseguì da pagina 16 per conoscere i prossimi passaggi dell'installazione.

FR

INSTRUCTIONS

Sunshower Medium

Construisez le renforcement dans le mur en fonction des dimensions indiquées.

Voir les instructions à partir de la page 16 relatives à l'utilisation d'une niche de profondeur minimale de 100 mm.

KG La partie inférieure de la niche doit pouvoir supporter une charge minimale de 30 kg.

Les dimensions indiquées peuvent être utilisées pour des utilisateurs mesurant jusqu'à 190 cm.

Pour des tailles supérieures, il est conseillé ce qui suit pour la dimension D;

Longueur du corps - 152 cm

Fournitures

- 1x Mètre-ruban
- 1x Niveau à bulle

Passez aux étapes suivantes d'installation à partir de la page 16.

SK

INŠTRUKCIE

Sunshower Medium

Urobte výklenok v stene podľa rozmerov uvedených na obrázku.

Ak zvolíte hĺbku výklenku 100 mm, riaďte sa pokynmi začínajúcimi na strane 16.

KG Spodná časť výklenku musí byť schopná uniesť minimálne 30 kg.

Pre používateľov s výškou do 190 cm spoločnosť Sunshower odporúča uvedenú montážnu výšku.

Pre používateľov, ktorí sú vyšší, sa odporúča nasledujúca výška D;

Telesná výška - 152 cm

Potrebné náradie

- 1x meter
- 1x vodováha

Pokračujte na stranu 16, kde nájdete ďalšie kroky pre inštaláciu.

SMALL

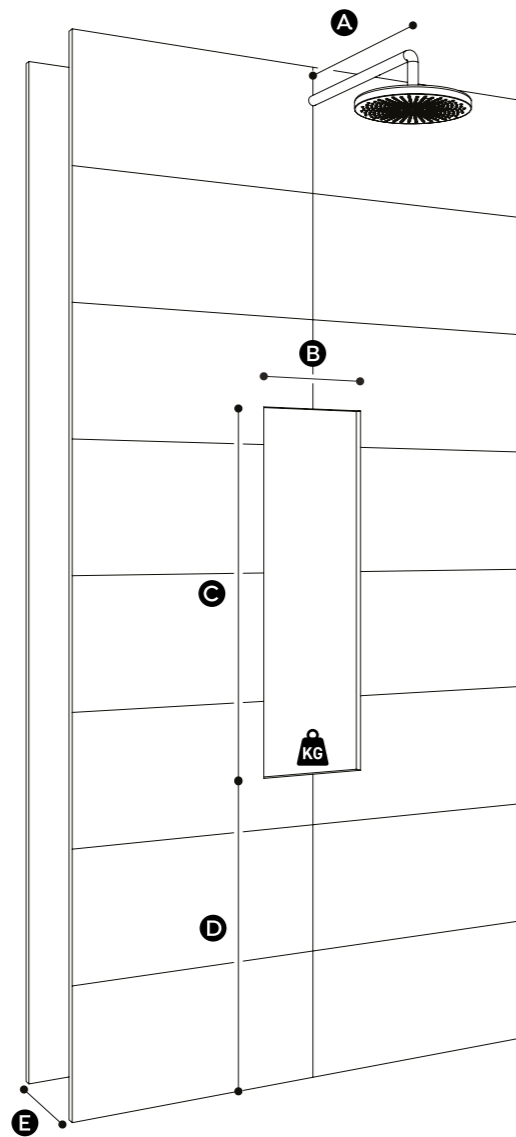

BEMATING | DIMENSIONS | MAßEN | DIMENSIONAMENTO | DIMENSIONS | ROZMERY

- A** 450 mm
- B** 263 mm
- C** 869 mm
- D** 720 mm
- E** ≥100 mm

NL

INSTRUCTIES

Sunshower Small

Construeer de uitsparing in de muur volgens de getoonde afmetingen.

Zie de instructies vanaf pagina 16 bij het gebruik van de minimale nis diepte van 100 mm.

KG De onderzijde van de nis moet minimaal 30 kg kunnen dragen.

Voor gebruikers met een lengte tot en met 190 cm adviseert Sunshower de aangegeven maten.

Voor lengtes daarboven wordt het volgende geadviseerd voor maat D;
Lichaamslengte - 118 cm

Benodigheden

- 1x Rolmaat
- 1x Waterpas

Ga verder vanaf pagina 16 voor de volgende stappen van de installatie.

EN

INSTRUCTIONS

Sunshower Small

Construct the recess in the wall in accordance with the dimensions shown.

See instructions starting on page 16 when using the minimum recess depth of 100 mm.

KG The bottom of the niche must be able to support at least 30 kg.

For users with a height up to 190 cm, Sunshower recommends the sizes indicated.

For users who are taller, the following is recommended for size D;

Body height - 118 cm

Required tools

- 1x Tape measure
- 1x Spirit level

Continue from page 16 for the next steps of the installation.

DE

ANWEISUNGEN

Sunshower Small

Legen Sie die Aussparung mit den angegebenen Maßen in der Wand an.

Siehe Anweisungen ab Seite 16 bei Verwendung der minimalen Aussparungstiefe von 100 mm.

KG Die Unterseite der Aussparung muss mindestens 30 kg tragen können.

Für Benutzer mit einer Körpergröße von bis zu 190 cm können die angegebenen Maße angehalten werden.

Für größere Körpergrößen wird Folgendes empfohlen für Größe D:

Körpergröße - 118 cm

Benötigte Materialien

- 1x Bandmaß
- 1x Wasserwaage

Fahren Sie auf Seite 16 fort für die nachfolgenden Installationsschritte.

IT

ISTRUZIONI

Sunshower Small

Realizza l'incavo nel muro secondo le dimensioni indicate.

Vedi le istruzioni da pagina 16 in poi riguardo all'utilizzo della profondità minima della nicchia (100 mm).

KG La parte inferiore della nicchia deve poter sostenere almeno 30 kg.

Possono essere utilizzate le misure indicate per utilizzatori fino a 190 cm di altezza.

Per altezze superiori, si raccomanda la seguente misura D;

Altezza corpo - 118 cm

Attrezzatura

- 1x Metro a nastro
- 1x Livellamento

Prosegui da pagina 16 per conoscere i prossimi passaggi dell'installazione.

FR

INSTRUCTIONS

Sunshower Small

Construisez le renforcement dans le mur en fonction des dimensions indiquées.

Voir les instructions à partir de la page 16 relatives à l'utilisation d'une niche de profondeur minimale de 100 mm.

KG La partie inférieure de la niche doit pouvoir supporter une charge minimale de 30 kg.

Les dimensions indiquées peuvent être utilisées pour des utilisateurs mesurant jusqu'à 190 cm.

Pour des tailles supérieures, il est conseillé ce qui suit pour la dimension D;

Longueur du corps - 118 cm

Fournitures

- 1x Mètre-ruban
- 1x Niveau à bulle

Passez aux étapes suivantes d'installation à partir de la page 16.

SK

INŠTRUKCIE

Sunshower Small

Urobte výklenok v stene podľa rozmerov uvedených na obrázku.

Ak zvolíte hĺbku výklenku 100 mm, riadte sa pokynmi začínajúcimi na strane 16.

KG Spodná časť výklenku musí byť schopná uniesť minimálne 30 kg.

Pre používateľov s výškou do 190 cm spoločnosť Sunshower odporúča uvedenú montážnu výšku.

Pre používateľov, ktorí sú vyšší, sa odporúča nasledujúca výška D;

Telesná výška - 118 cm

Potrebné náradie

- 1x meter
- 1x vodováha

Pokračujte na stranu 16, kde nájdete ďalšie kroky pre inštaláciu.

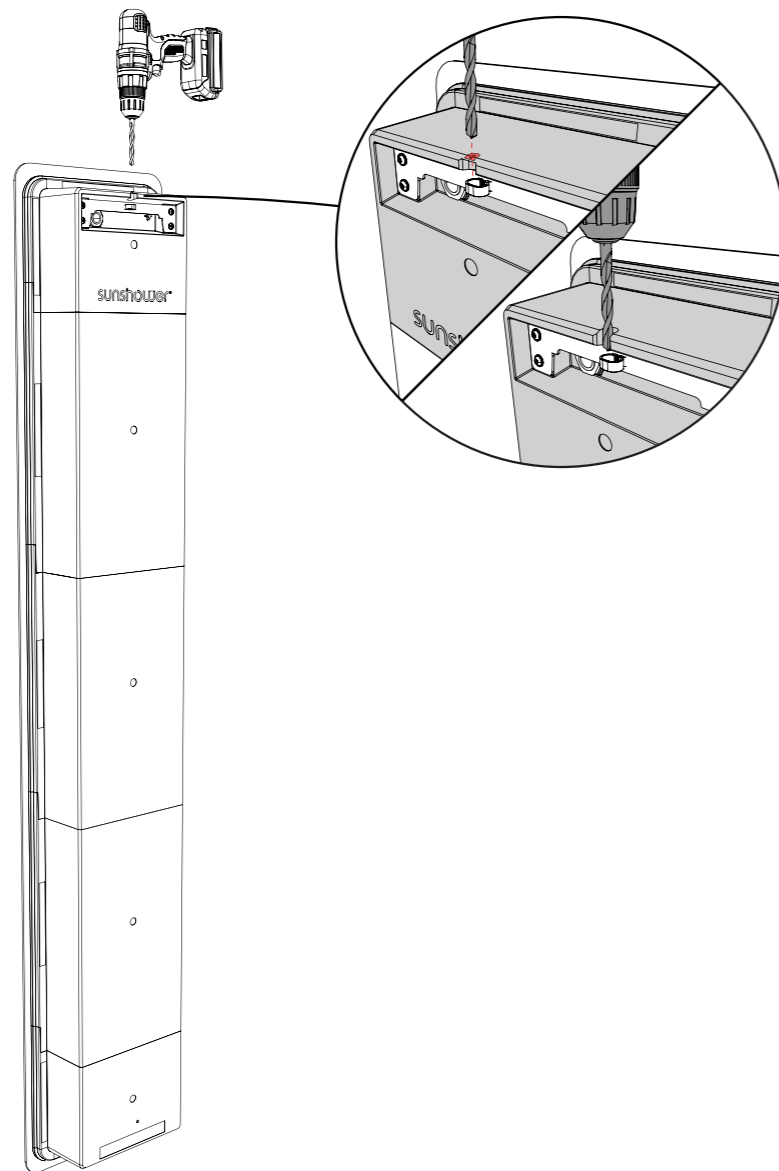

ELEKTRA | ELECTRICITY | STROMVERSORGUNG
ÉLECTRICITÉ | ÉLECTRICITÉ | ELEKTRICKÉ PRIPOJENIE

NL

INSTRUCTIES

Voer deze stap alleen uit als de minimale inbouwdiepte van 100 mm wordt aangehouden.

Omdat de behuizing vlak tegen de binnenwand gemonteerd is moet er een doorgang gemaakt worden voor de elektra kabel.

Boor zoals afgebeeld het kabelgat uit met een Ø10 mm spiraalboor.

Let op:

Zorg dat de er geen scherpe randen achterblijven. Schuur de rand bij indien nodig.

Benodigheden

- 1x Boormachine
- 1x Ø10 mm spiraalboor

EN

INSTRUCTIONS

Only perform this step if the minimum installation depth of 100 mm is used.

Because the body is mounted flush against the interior wall, a duct must be created for the electrical cable.

Drill out the cable hole as shown using a Ø10 mm spiral drill.

Caution:

Make sure that there are no sharp edges left. Sand the edge if necessary.

Required tools

- 1x Drill
- 1x Ø10 mm spiral drill

DE

ANWEISUNGEN

Führen Sie diesen Schritt nur aus, wenn die Mindesteinbautiefe von 100 mm eingehalten wird.

Da das Gehäuse bündig mit der Innenwand montiert wird, muss ein Durchgang für das Stromkabel angelegt werden.

Bohren Sie das Kabelloch wie abgebildet mit einem Ø10 mm Spiralbohrer.

Achtung:

Achten Sie darauf, dass es keine scharfen Kanten gibt. Schleifen Sie die Kanten, falls erforderlich.

Benötigte Materialien

- 1x Bohrmaschine
- 1x Ø10 mm Spiralbohrer

IT

ISTRUZIONI

Esegui questo passaggio solo se viene rispettata la profondità minima di installazione (100 mm).

Dato che l'alloggiamento è montato al livello della parete interna, è necessario creare un foro per il cavo elettrico.

Esegui il foro per il cavo utilizzando un trapano a spirale di Ø10 mm.

Attenzione:

Assicurati che non ci siano bordi taglienti. Leviga i bordi se necessario.

Attrezzatura

- 1x Trapano
- 1x Trapano a spirale da Ø10 mm

FR

INSTRUCTIONS

Effectuez cette étape uniquement si la profondeur d'installation minimale de 100 mm est respectée.

Il est nécessaire de prévoir un passage pour le câble électrique, du fait que le boîtier doit être monté bien à plat contre la paroi intérieure.

Percez un trou pour le câble, comme indiqué dans l'illustration, avec un foret de Ø10 mm.

Attention:

Veillez à ce qu'il n'y ait pas de bord tranchant. Poncez le bord si nécessaire.

Fournitures

- 1x Perceuse
- 1x Foret de Ø10 mm

SK

INŠTRUKCIE

Tento krok je potrebné vykonať iba vtedy, ak je hĺbka výklenku iba minimálnych 100 mm.

Pretože telo Sunshoweru je namontované v jednej rovine s vnútornou stenou, musí sa vyvŕtať otvor pre elektrický kábel.

Vyvŕtajte otvor pre kábel podľa obrázka pomocou vŕtáka Ø10 mm.

Pozor:

Uistite sa, že po vŕtaní nezostali žiadne ostré hrany. Podľa potreby okraje obrúste.

Potrebné náradie

- 1x vŕtačka
- 1x vrták Ø10 mm

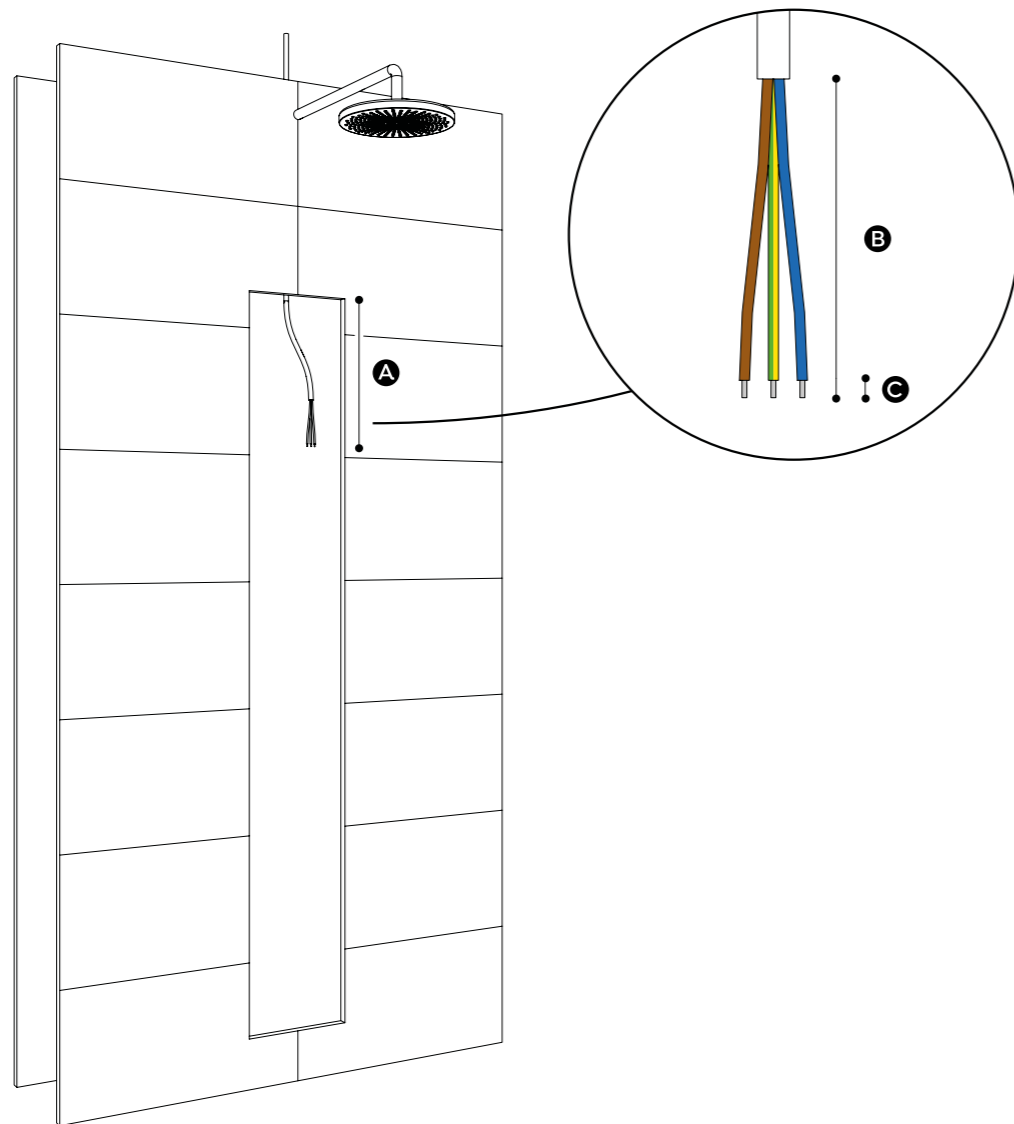

ELEKTRA | ELECTRICITY | STROMVERSORGUNG
ÉLECTRICITÉ | ÉLECTRICITÉ | ELEKTRICKÉ PRIPOJENIE

- Ⓐ 450 mm
- Ⓑ 109 mm
- Ⓒ 9 mm

NL

INSTRUCTIES

Zorg voor een YMKV-kabel van minimaal 3x 2,5mm².

De Sunshower moet worden aangesloten op een eigen groep voorzien van een aardlekschakelaar, met 230V~50Hz en een 16A zekering.

Alle elektrische werkzaamheden moeten worden uitgevoerd door een erkend elektricien in overeenstemming met de geldende richtlijnen (Hd 60364-7-701 e.D.) en de nationale voorschriften (bv. voor Nederland nEN 1010 - 701). Er moet een aparte stroomaansluiting worden voorzien.

EN

INSTRUCTIONS

Provide a YMKV-cable of at least 3x 2.5mm².

The Sunshower must be connected to its own group with a residual-current circuit breaker (RCCB), with 230V~50Hz and a 16A fuse.

All electrical work must be carried out by a certified electrician in accordance with the applicable guidelines (Hd 60364-7-701 e.D.) and national regulations. A separate power connection must be provided.

DE

ANWEISUNGEN

Bereiten Sie ein YMKV-Kabel von mindestens 3 x 2,5 mm² vor.

Der Sunshower muss an eine eigene Gruppe mit einem FI-Schutzschalter, 230V~50Hz und einer 16A-Sicherung angeschlossen werden.

Alle elektrischen Arbeiten müssen von einer ausgebildeten Elektrofachkraft in Übereinstimmung mit den geltenden Richtlinien (Hd 60364-7-701 e.D.) und den nationalen Vorschriften ausgeführt werden. Es muss ein separater Stromanschluss angelegt werden.

IT

ISTRUZIONI

Procurati un cavo YMKV di almeno 3x 2,5mm².

La Sunshower deve essere collegata al proprio gruppo dotato di dispositivo differenziale, con 230V~50Hz e un fusibile da 16A.

Tutte le operazioni elettriche devono essere eseguite da un elettricista qualificato ai sensi delle direttive applicabili (Hd 60364-7-701 ecc.) e dei regolamenti nazionali. È necessario provvedere a una connessione elettrica separata.

FR

INSTRUCTIONS

Prévoyez la mise en place d'un câble YMKV d'au moins 3x 2,5mm².

La Sunshower doit être reliée à un groupe séparé comportant un disjoncteur différentiel, avec une tension 230V~50Hz et un fusible de 16A.

Tous les travaux électriques doivent être réalisés par un électricien agréé conformément aux directives en vigueur (Hd 60364-7-701 e.D.) et aux prescriptions nationales. L'alimentation électrique doit être séparée.

SK

INŠTRUKCIE

Použite 3-žilový kábel (CYKY) s priemerom min. 3x 2,5 mm².

Sunshower musí byť pripojený samostatným prívodom s prúdovým chráničom a 16 A ističom (230 V~50 Hz).

Všetky elektrické práce musí vykonávať certifikovaný elektrikár v súlade s platnými smernicami (STN 33 2000-7-701: 2007) a národnými predpismi. Musí byť zabezpečené samostatné napájanie.

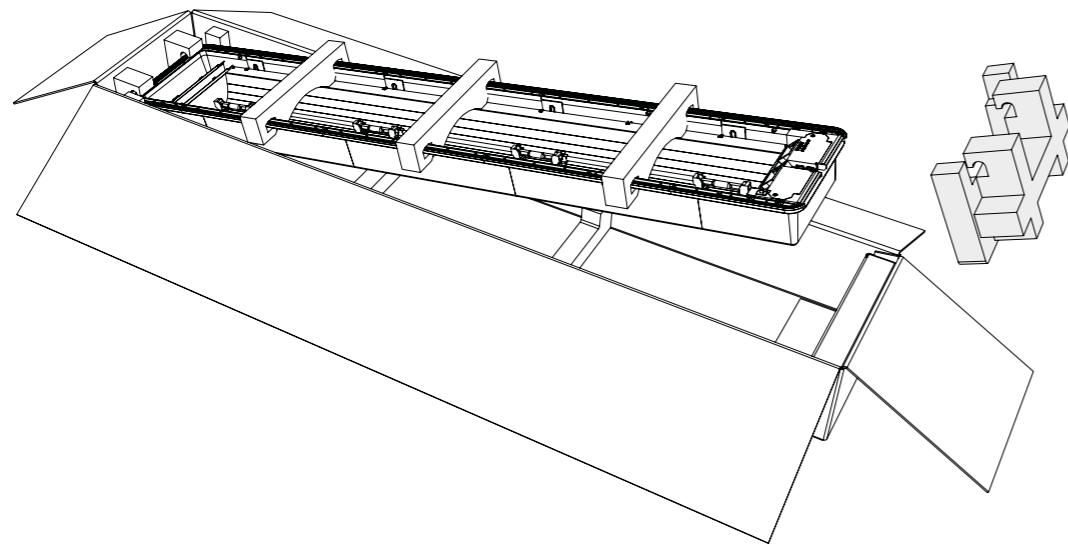

UITPAKKEN | UNPACK | AUSPACKEN | DISIMBALLAGGIO | DÉBALLAGE | ROZBALENIE

NL

INSTRUCTIES

Verwijder de onderste buffer van de verpakking en plaats deze op de grond waar de Sunshower geïnstalleerd zal worden.

Benodigheden

- 1x Behuizing
- 1x Verpakking buffer

IT

ISTRUZIONI

Rimuovi il buffer inferiore dall'imballaggio e posizionalo nel luogo in cui verrà installata la Sunshower.

Attrezzatura

- 1x Alloggiamento
- 1x Imballaggio del buffer

EN

INSTRUCTIONS

Remove the bottom buffer from the package and place it on the ground where the Sunshower will be installed.

Required tools

- 1x Housing
- 1x Packaging buffer

FR

INSTRUCTIONS

Enlevez la protection située dans la partie basse de l'emballage et placez-la sur le sol à l'endroit où la Sunshower va être installée.

Fournitures

- 1x Boîtier
- 1x Protection d'emballage

DE

ANWEISUNGEN

Nehmen Sie den unteren Puffer aus der Verpackung und setzen Sie ihn auf den Boden, wo der Sunshower installiert werden soll.

Benötigte Materialien

- 1x Gehäuse
- 1x Verpackung Puffer

SK

INŠTRUKCIE

Odstráňte spodný ochranný kryt z balenia a položte ho na zem, kde sa bude Sunshower inštalovať.

Potrebné náradie

- 1x telo
- 1x ochranný kryt

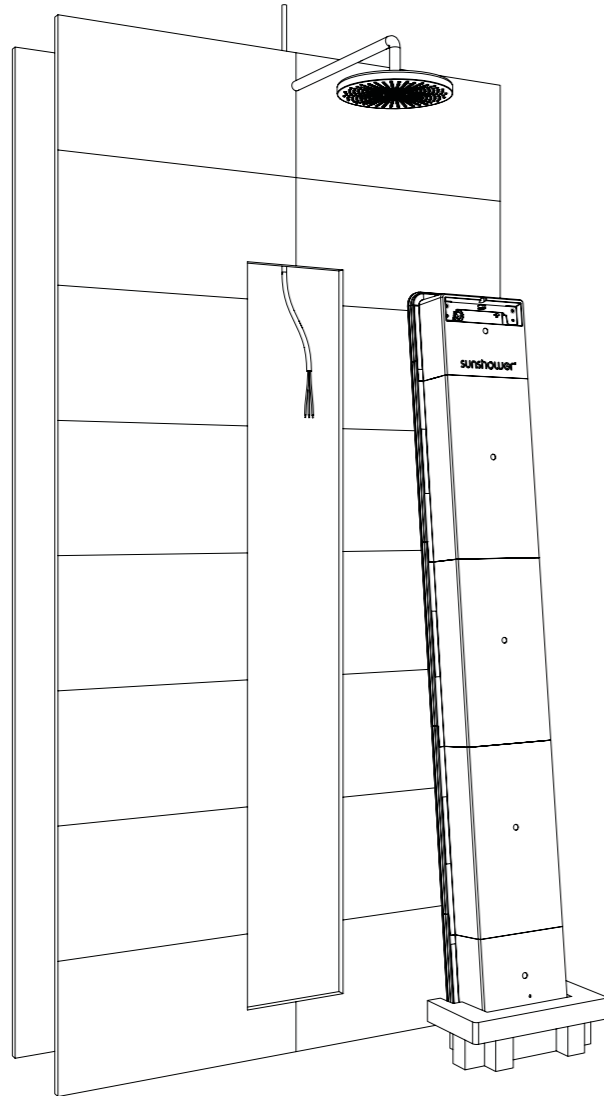

BEHUIZING VOORBEREIDEN | PREPARING THE HOUSING | GEHÄUSE VORBEREITEN
PREPARAZIONE DELL'ALLOGGIAMENTO | PRÉPARATION DU BOÎTIER | PRÍPRAVA TELA SUNSHOWERU

NL

INSTRUCTIES

Plaats de Sunshower stevig in de buffer naast de nis volgens de tekening.

Benodigheden

- 1x Behuizing
- 1x Verpakking buffer

IT

ISTRUZIONI

Posiziona la Sunshower in modo sicuro nel buffer vicino alla nicchia, come indicato nel disegno.

Attrezzatura

- 1x Alloggiamento
- 1x Imballaggio del buffer

EN

INSTRUCTIONS

Place the Sunshower securely in the buffer next to the recess according to the drawing.

Required tools

- 1x Housing
- 1x Packaging buffer

FR

INSTRUCTIONS

Placez la Sunshower de manière stable dans la protection à côté de la niche conformément au schéma.

Fournitures

- 1x Boîtier
- 1x Protection d'emballage

DE

ANWEISUNGEN

Setzen Sie den Sunshower gemäß der Zeichnung sicher in den Puffer neben die Aussparung.

Benötigte Materialien

- 1x Gehäuse
- 1x Verpackung Puffer

SK

INŠTRUKCIE

Telo bezpečne položte na ochranný kryt podľa nákresu.

Potrebné náradie

- 1x telo
- 1x ochranný kryt

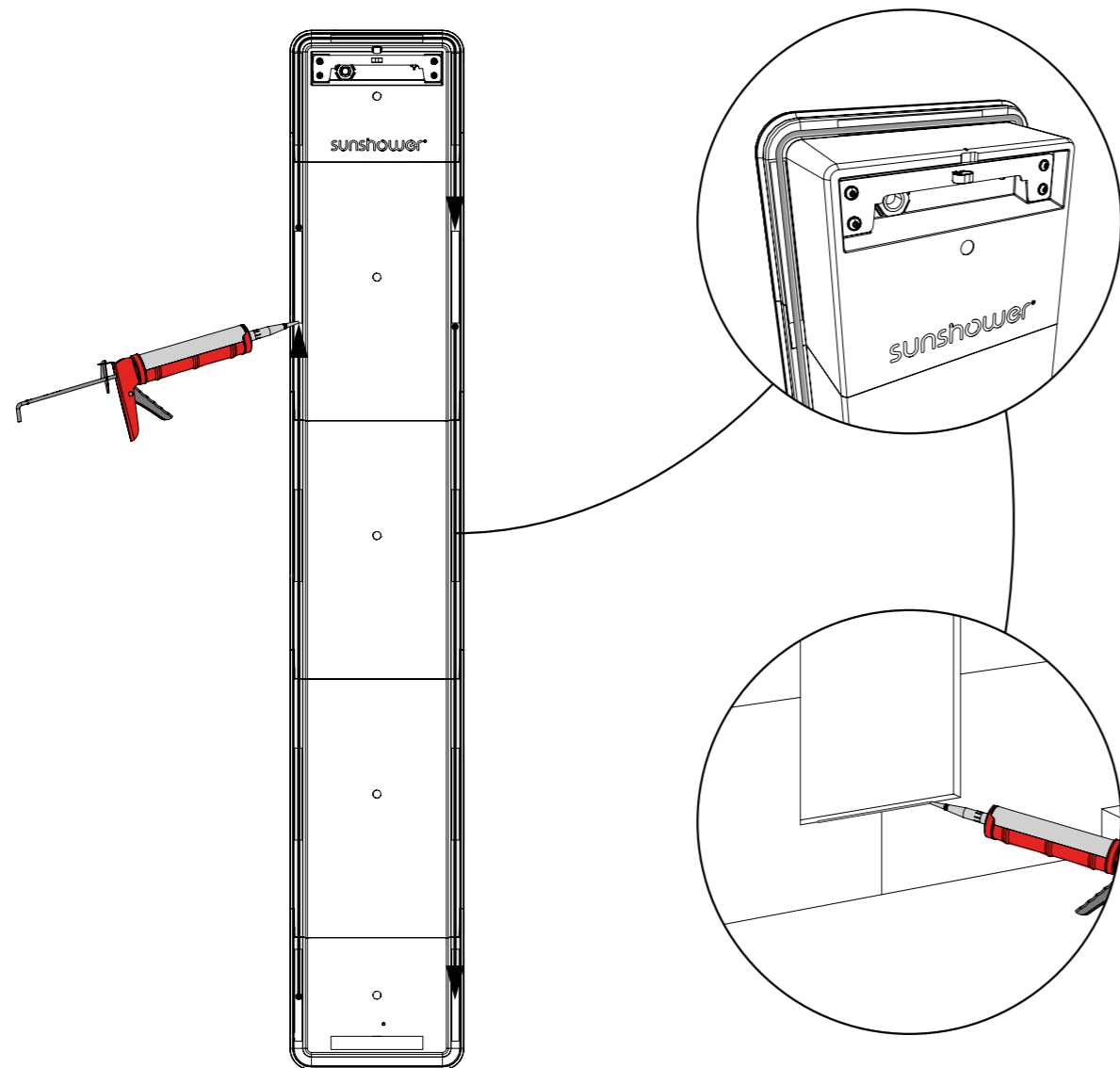

BEHUIZING KITTEN | SEALING THE HOUSING | GEHÄUSE ABDICHTEN
SIGILLATURA DELL'ALLOGGIAMENTO | MASTICAGE DU BOÎTIER | NANESENIE TMELU NA TELO

NL

INSTRUCTIES

Breng kit aan op de achterzijde van de rand van de behuizing. Houdt hierbij ruimte vrij om de behuizing vast te houden tijdens het plaatsen in de nis.

Breng ook kit aan op de onderzijde van de nis zoals afgebeeld.

Let op:

Zorg voor een schone en vetvrije ondergrond voordat de kit wordt aangebracht. Gebruik hiervoor het meegeleverde ontvet doekje.

Benodigheden

- 1x Ontvet doekje
- 1x Montagekit

EN

INSTRUCTIONS

Apply sealant to the back of the edge of the housing. Keep space available to hold the housing while placing it in the recess.

Apply sealant to the bottom part of the recess according to the drawing.

Caution:

Ensure the surface is clean and free of grease before applying the sealant. Use the included degreasing cloth for this purpose.

Required tools

- 1x Degreasing cloth
- 1x Caulk

DE

ANWEISUNGEN

Tragen Sie die Installationskit auf den Rand an der Rückseite des Gehäuses auf. Achten Sie darauf, dass genügend Platz vorhanden ist, um das Gehäuse während der Montage in der Aussparung festzuhalten.

Tragen Sie auch Dichtungsmittel auf die Unterseite der Aussparung wie abgebildet.

Achtung:

Achten Sie darauf, dass die Oberfläche sauber und fettfrei ist, bevor Sie die Installationskit auftragen. Verwenden Sie dazu das mitgelieferte Entfettungstuch.

Benötigte Materialien

- 1x Entfettungstuch
- 1x Installationskit

IT

ISTRUZIONI

Applica il sigillante al bordo posteriore dell'alloggiamento. Nel farlo, lascia un po' di spazio per reggere l'alloggiamento quando lo posizioni nella nicchia.

Applicare il sigillante anche sul lato inferiore della nicchia come illustrato.

Attenzione:

Assicurati che la superficie sia pulita e sgrassata prima di applicare il sigillante. A tal fine, utilizza il panno sgrassante in dotazione.

Attrezzatura

- 1x Panno per sgrassare
- 1x Kit di montaggio

FR

INSTRUCTIONS

Appliquez du joint d'étanchéité sur la partie arrière du rebord du boîtier. Gardez un espace libre pour maintenir le boîtier lors de sa mise en place dans l'encastrement.

Appliquez également du mastic sur le dessous de la niche, comme illustré.

Attention:

Veillez à ce que la surface soit propre et sans graisse avant d'appliquer le joint. Utilisez pour cela le chiffon dégraissant fourni.

Fouritures

- 1x Chiffon de dégraissage
- 1x Joint d'étanchéité

SK

INŠTRUKCIE

Naneste tesniaci tmel po obvode zadnej strany tela. Ponechajte pritom voľné miesta potrebné na uchopenie tela pri jeho vkladaní do výklenku.

Naneste tmel na spodnú časť výklenku podľa obrázku.

Pozor:

Pred nanesením tmelu sa uistite, že je povrch čistý a bez mastnoty. Na tento účel použite priložený odmasťovacia handrička.

Potrebné náradie

- 1x odmasťovacia handrička
- 1x tmel

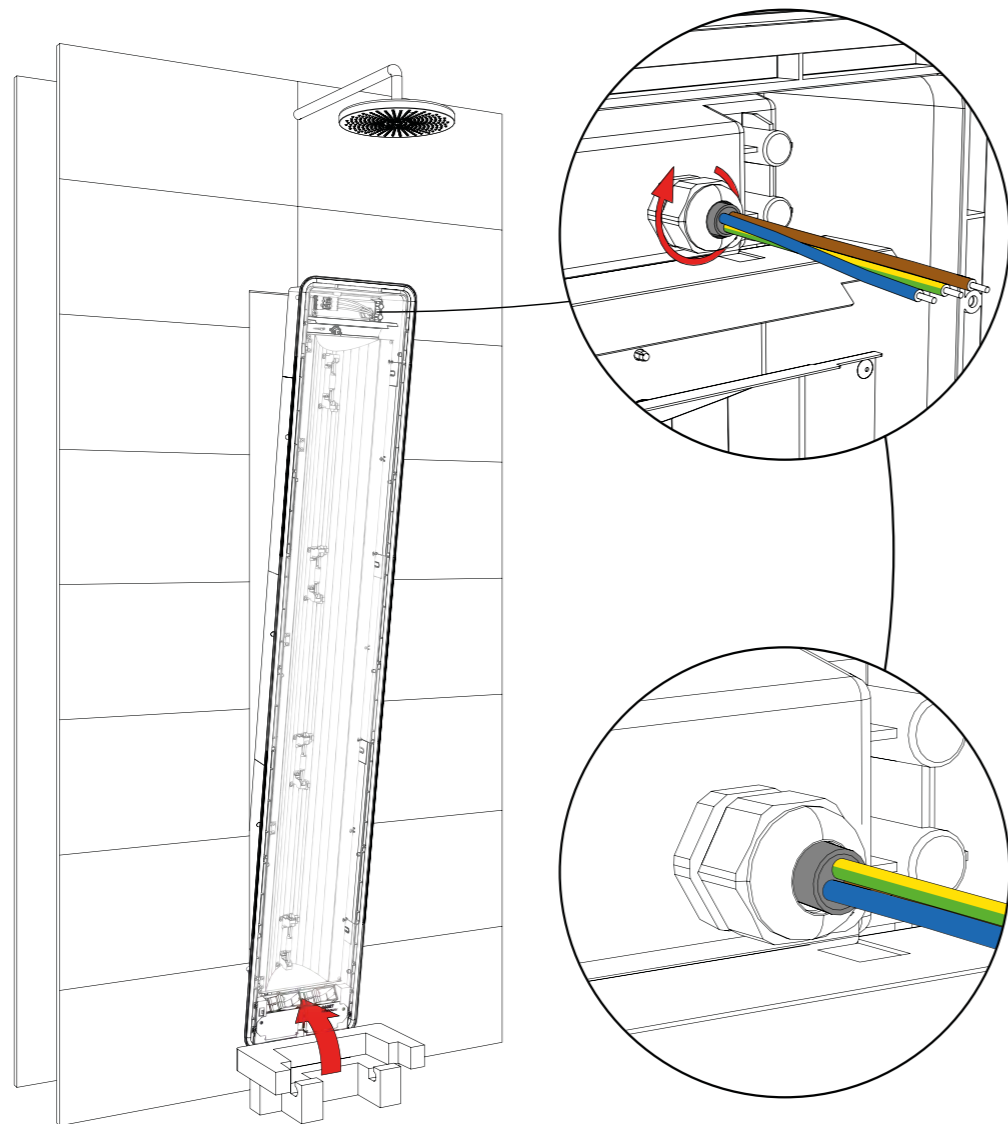

ELEKTRISCHE AANSLUITING | ELECTRICAL CONNECTION | ELEKTRISCHER ANSCHLUSS
COLLEGAMENTO ELETTRICO | RACCORDEMENT ÉLECTRIQUE | ELEKTRICKÉ PRIPOJENIE

NL

INSTRUCTIES

Til de behuizing uit de buffer en plaats deze op de onderzijde van de nis.

Voer de voorbereidede YMKV-kabel door de behuizing zoals afgebeeld en draai de wartel stevig aan.

Let op:

Zorg dat de buitenhuls van de kabel compleet door de behuizing steekt voor een juiste montage.

EN

INSTRUCTIONS

Lift the housing out of the buffer and place it on the bottom of the recess.

Feed the prepared YMKV-cable through the housing as shown and tighten the cable gland firmly.

Caution:

Make sure the outer sleeve of the cable extends completely through the housing for proper mounting.

DE

ANWEISUNGEN

Heben Sie das Gehäuse aus dem Puffer und setzen Sie es auf die Unterseite der Aussparung.

Führen Sie das vorbereitete YMKV-Kabel wie abgebildet durch das Gehäuse und ziehen Sie den Anschlagwirbel fest an.

Achtung:

Vergewissern Sie sich, dass der Außenmantel des Kabels vollständig durch das Gehäuse geführt ist, um eine ordnungsgemäße Installation zu gewährleisten.

IT

ISTRUZIONI

Solleva l'alloggiamento dal buffer e posizionalo sul lato inferiore dell'incavo.

Fai passare il cavo YMKV attraverso l'alloggiamento come mostrato e stringi saldamente il pressacavo.

Attenzione:

Assicurati che il rivestimento esterno del cavo passi lungo tutto l'alloggiamento per un montaggio corretto.

FR

INSTRUCTIONS

Soulevez le boîtier hors de la protection et placez-le sur la face inférieure de l'encastrement.

Passez le câble YMKV préparé à travers le boîtier comme indiqué dans l'illustration et serrez le presse-étoupe fermement.

Attention:

Assurez-vous que la gaine extérieure du câble traverse complètement le boîtier pour que l'installation soit correcte.

SK

INŠTRUKCIE

Zdvihnite telo z ochranného krytu a položte ho na spodnú časť výklenku.

Privedte pripravený 3-žilový kábel cez telo tak, ako je znázornené na obrázku, a pevne utiahnite káblovú priechodku.

Pozor:

Aby bola montáž vykonaná správne, uistite sa, že vonkajší obal kábla úplne prechádza cez priechodku.

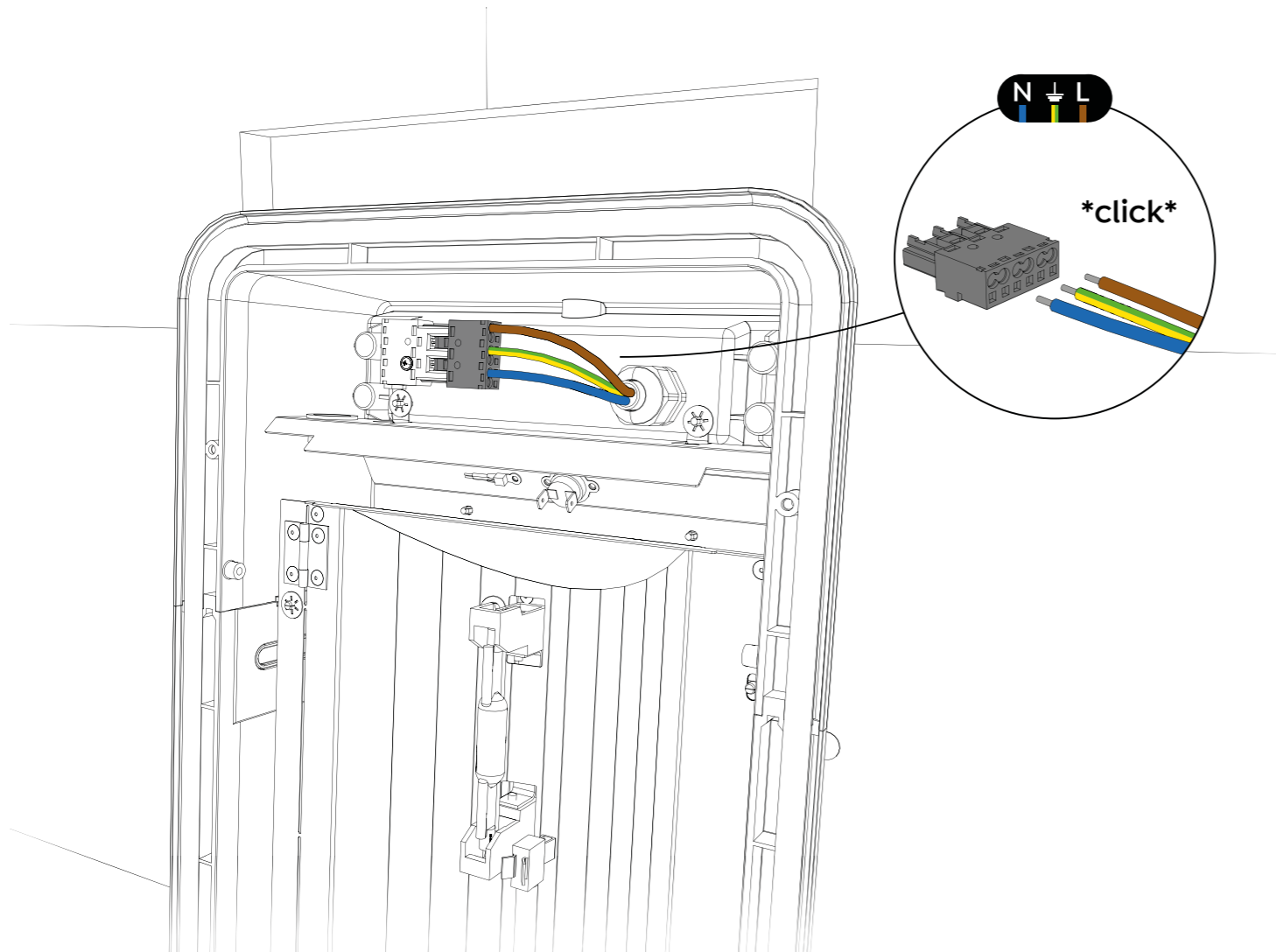

ELEKTRISCHE AANSLUITING | ELECTRICAL CONNECTION | ELEKTRISCHER ANSCHLUSS
COLLEGAMENTO ELETTRICO | RACCORDEMENT ÉLECTRIQUE | ELEKTRICKÉ PRIPOJENIE

NL

INSTRUCTIES

Haal de voor gemonteerde connector los en verbind de kabels zoals afgebeeld.

Duw de kabels in de connector tot er een *klik* te horen is.

Verbind de connector terug met de behuizing.

EN

INSTRUCTIONS

Disconnect the pre-mounted connector and connect the cables as shown.

There will be an audible *click* when the cables are pushed far enough into the connector.

Connect the connector back to the housing.

DE

ANWEISUNGEN

Lösen Sie den vormontierten Steckverbinder und schließen Sie die Kabel wie abgebildet an.

Schieben Sie die Kabel in den Steckverbinder, bis ein *Klick* zu hören ist.

Verbinden Sie den Steckverbinder wieder mit dem Gehäuse.

IT

ISTRUZIONI

Disconnetti il connettore pre-montato e collega i cavi come mostrato.

Spingi i cavi nel connettore finché non si sente un *click*.

Ricollega il connettore all'alloggiamento.

FR

INSTRUCTIONS

Retirez le connecteur pré-monté et reliez les câbles comme indiqué.

Poussez les fils dans le connecteur jusqu'à entendre un *clac*.

Remettez le connecteur en place dans le boîtier.

SK

INŠTRUKCIE

Odpojte vopred namontovaný konektor a pripojte káble podľa obrázku.

Keď sa káble zasunú dostatočne hlboko do konektora, ozve sa počuteľné *kliknutie*.

Pripojte konektor späť k telu Sunshoweru.

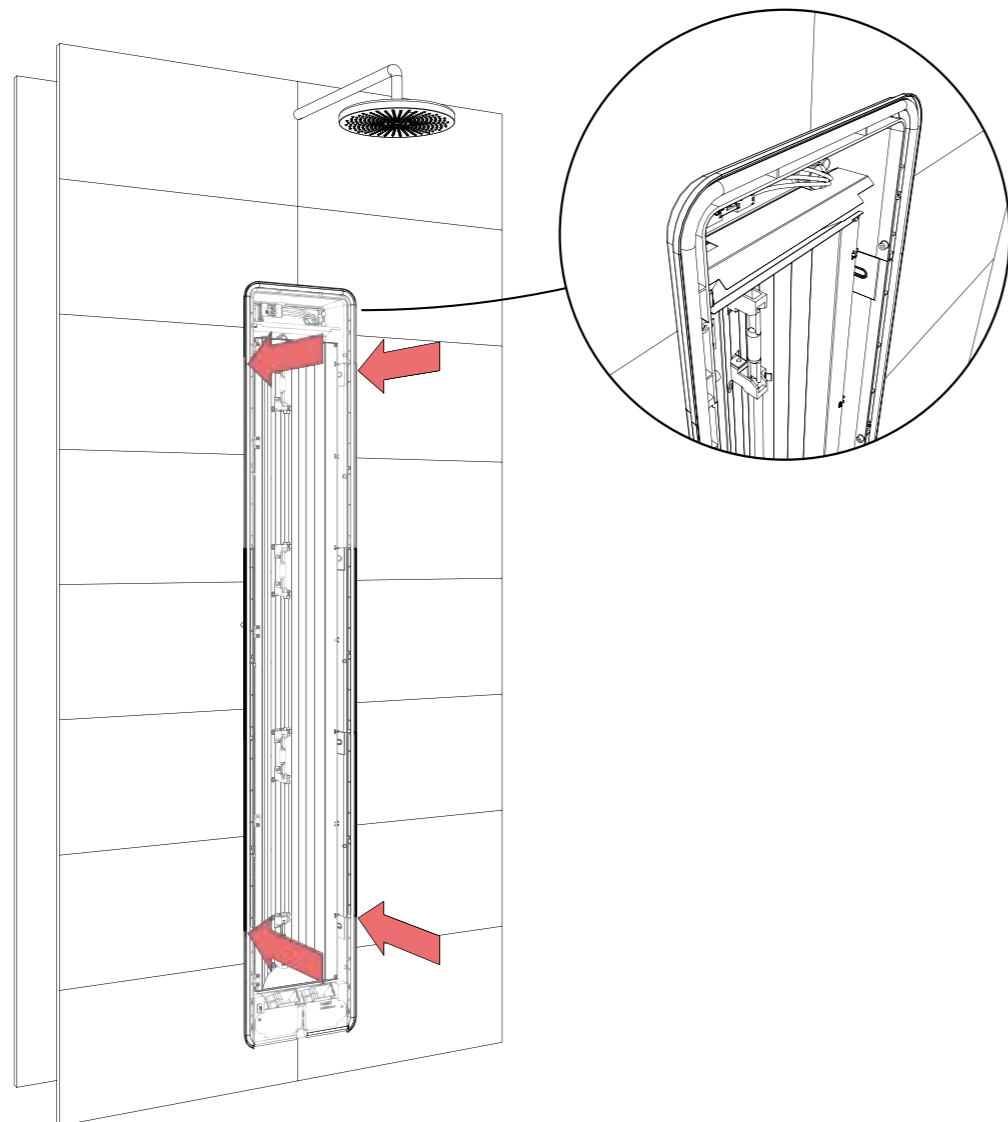

PLAATSEN BEHUIZING | PLACING THE HOUSING | GEHÄUSE PLATZIERUNG
POSIZIONAMENTO DELL'ALLOGGIAMENTO | MISE EN PLACE DU BOÎTIER | UMIESTNENIE TELA SUNSHOWERU

NL

INSTRUCTIES

Druk de behuizing goed aan tegen de wand.

Zorg dat de behuizing waterpas in de nis staat.

Let op:

Zorg voor een schone en vetvrije ondergrond voordat de behuizing wordt aangedrukt. Gebruik hiervoor het meegeleverde ontvet doekje.

Benodigheden

1x Waterpas

EN

INSTRUCTIONS

Press the housing firmly against the wall.

Make sure the housing is level in the recess.

Caution:

Ensure the surface is clean and free of grease before pressing on the sealant. Use the included degreasing cloth for this purpose.

Required tools

1x Spirit level

DE

ANWEISUNGEN

Drücken Sie das Gehäuse fest an der Wand an.

Stellen Sie sicher, dass das Gehäuse waagrecht in der Aussparung angebracht ist.

Achtung:

Achten Sie darauf, dass die Oberfläche sauber und fettfrei ist, bevor Sie das Gehäuse andrücken. Verwenden Sie dazu das mitgelieferte Entfettungstuch.

Required tools

1x Wasserwaage

IT

ISTRUZIONI

Premi saldamente l'alloggiamento contro il muro.

Assicurati che l'alloggiamento sia a livello nella nicchia.

Attenzione:

Assicurati che la superficie sia pulita e sgrassata prima di applicare il sigillante. A tal fine, utilizza il panno sgrassante in dotazione.

Attrezzatura

1x Livellamento

FR

INSTRUCTIONS

Poussez bien le boîtier contre le mur.

Veillez à ce que le boîtier soit bien de niveau dans la niche.

Attention:

Assurez-vous que la surface est propre et exempte de graisse avant d'appuyer sur le boîtier. Utilisez pour cela le chiffon dégraissant fourni.

Fournitures

1x Niveau à bulle

SK

INŠTRUKCIE

Pritlačte telo pevne k stene.

Uistite sa, že telo je vo výklenku v rovine.

Pozor:

Pred pritlačením k tmelu sa uistite, že je povrch čistý a bez mastnoty. Na tento účel použite priloženú odmasťovaciu handričku.

Potrebné náradie

1x vodováha

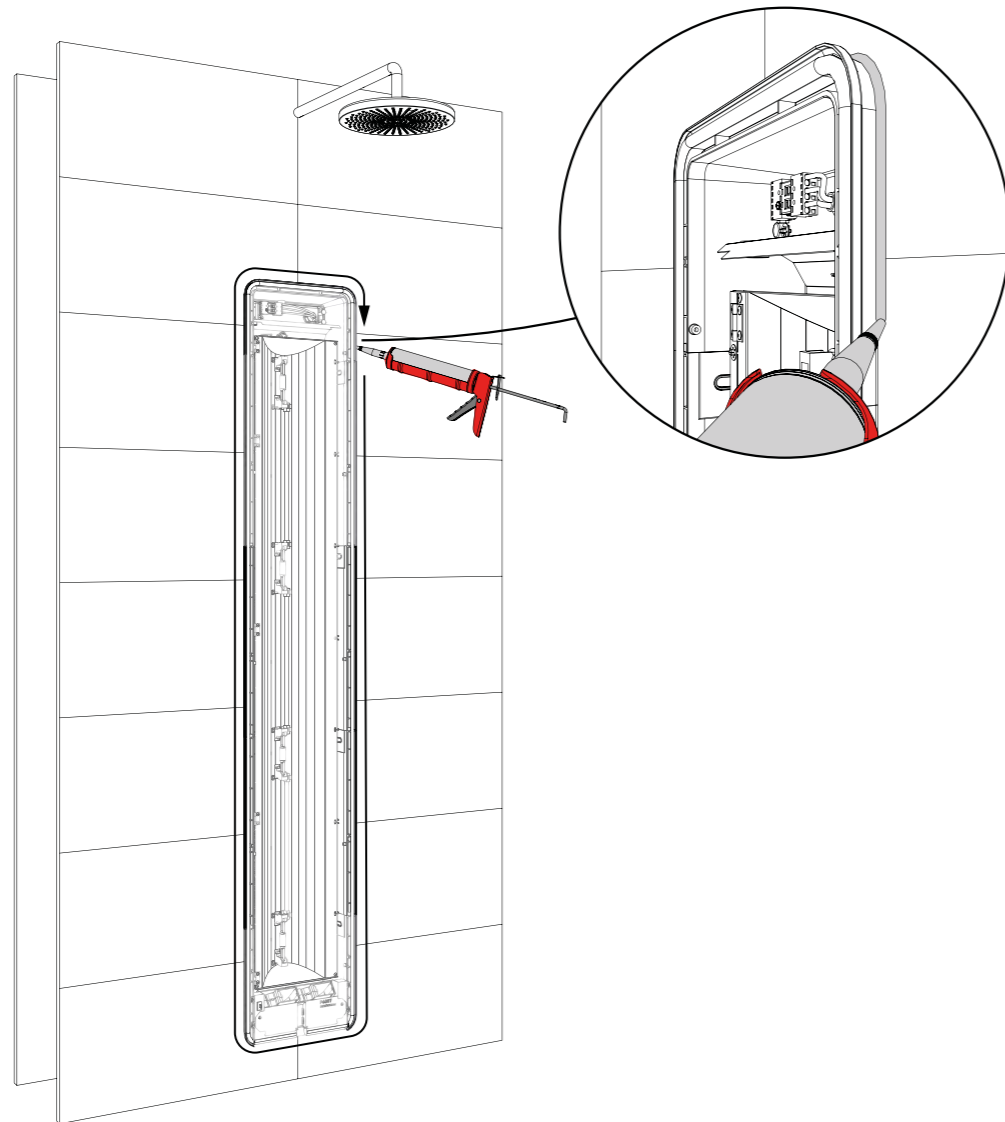

AFKITTEN BEHUIZING | HOUSING SEALANT | GEHÄUSE ABDICHTEN
SIGILLATURA DELL'ALLOGGIAMENTO | ÉTANCHÉITÉ DU BOÎTIER | UTESNENIE TELA

NL

INSTRUCTIES

Breng rondom kit aan waar de behuizing en de muur raken voor een waterdichte montage.

Gebruik kit met de kleur Ral 7038 wanneer u wenst deze overeen te laten komen met de kleur van de behuizing.

Benodigheden

1x Kit (Ral 7038)

EN

INSTRUCTIONS

To ensure a watertight assembly, apply sealant all around where the housing and the wall meet.

Use caulk with the colour Ral 7038 if you wish to match the colour of the housing.

Required tools

1x Caulk (Ral 7038)

DE

ANWEISUNGEN

Tragen Sie rund um die Stelle, an der das Gehäuse auf die Wand trifft, Installationskit auf, um eine wasserdichte Montage zu gewährleisten.

Verwenden Sie RAL 7038 Installationskit, wenn Sie die gleiche Farbe wie am Gehäuse verwenden möchten.

Benötigte Materialien

1x Installationskit (Ral 7038)

IT

ISTRUZIONI

Applica del sigillante tutto intorno a dove l'alloggiamento incontra il muro per un montaggio impermeabile.

Usa il sigillante con il colore Ral 7038 se vuoi abbinare il colore dell'alloggiamento.

Attrezzatura

1x Sigillante (Ral 7038)

FR

INSTRUCTIONS

Appliquez du joint d'étanchéité tout autour de la jonction entre le boîtier et le mur pour assurer l'étanchéité du montage.

Utilisez du joint de couleur Ral 7038 pour que celui-ci corresponde à la couleur du boîtier.

Fournitures

1x Joint d'étanchéité (Ral 7038)

SK

INŠTRUKCIE

Na zabezpečenie vodotesnej montáže naneste tesniaci tmel po celom obvode, kde sa telo dotýka steny.

Použite tmel vo farbe RAL 7038, ak chcete, aby jeho farba bola rovnaká ako farba tela.

Potrebné náradie

1x tmel (Ral 7038)

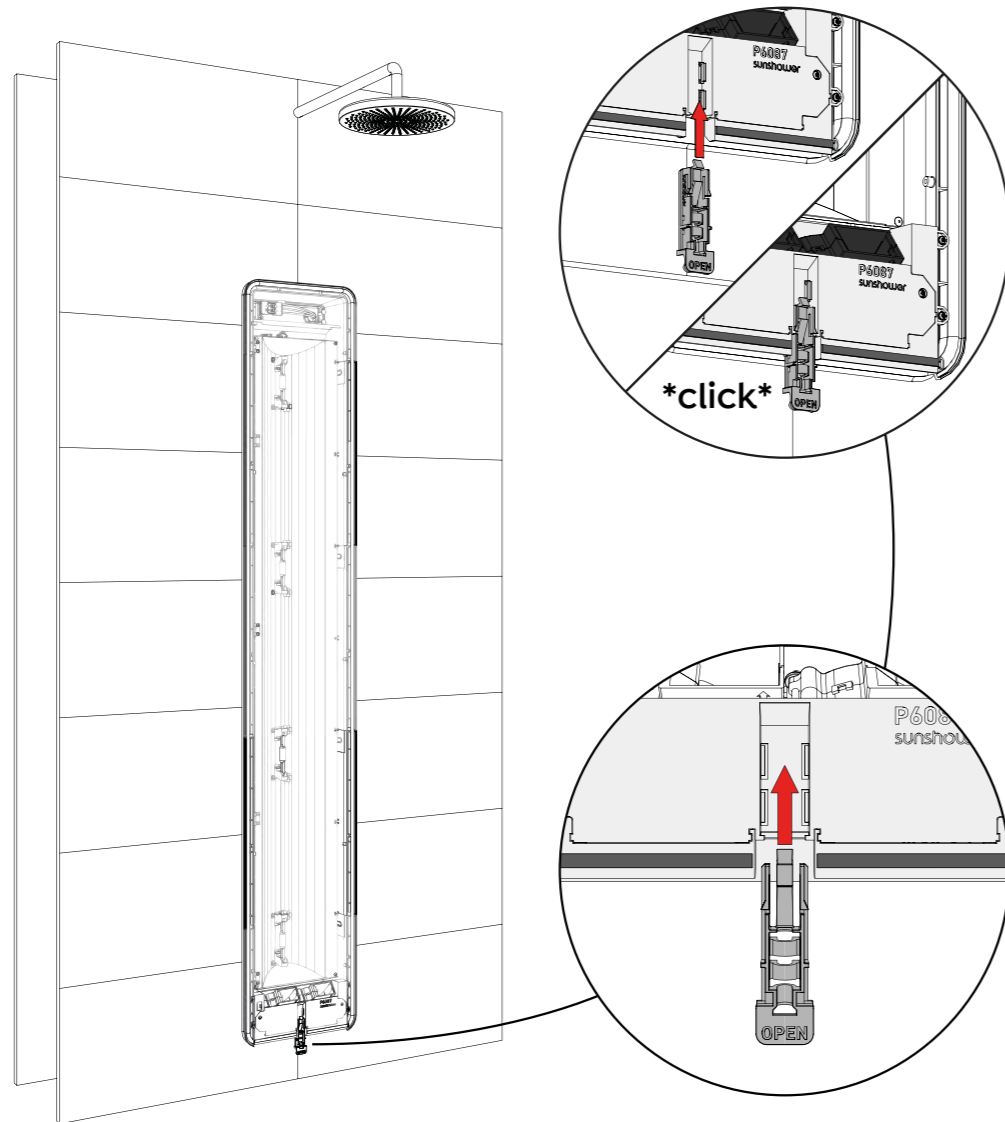

PLAATSEN GLAS SLOT | PLACING GLASS LOCK | GLASVERRIEGELUNG ANBRINGEN | INSTALLAZIONE DELLA SERRATURA VETRO | MISE EN PLACE DU VERROU DE LA VITRE | UMIESTNENIE ZÁMKU SKLENENÉHO PANELU

NL

INSTRUCTIES

Plaats het glas slot met de hand in de behuizing zoals afgebeeld.

Er zal een *klik* te horen zijn wanneer deze ver genoeg in de behuizing is geplaatst.

Benodigheden

1x Glas slot

EN

INSTRUCTIONS

Insert the glass lock into the housing by hand as shown.

There will be an audible *click* when it is inserted far enough into the housing.

Required tools

1x Glass lock

DE

ANWEISUNGEN

Setzen Sie die Glasverriegelung wie abgebildet in das Gehäuse ein.

Sie werden ein *Klick* hören, wenn sie weit genug in das Gehäuse eingeführt wurde.

Benötigte Materialien

1x Glasverriegelung

IT

ISTRUZIONI

Inserisci la sigillatura del vetro nell'alloggiamento come mostrato.

Si sentirà un *clic* quando sarà inserita abbastanza a fondo nell'alloggiamento.

Attrezzatura

1x Serratura vetro

FR

INSTRUCTIONS

Mettez en place le verrou de la vitre comme indiqué dans l'illustration.

Vous entendrez un *clic* lorsqu'il aura été inséré suffisamment loin dans le boîtier.

Fournitures

1x Verrou de vitre

SK

INŠTRUKCIE

Vložte zámok skleneného panelu do tela Sunshoweru podľa obrázka.

Keď je zasunutý dostatočne hlboko, ozve sa počuteľné *kliknutie*.

Potrebné náradie

1x zámok skleneného panelu

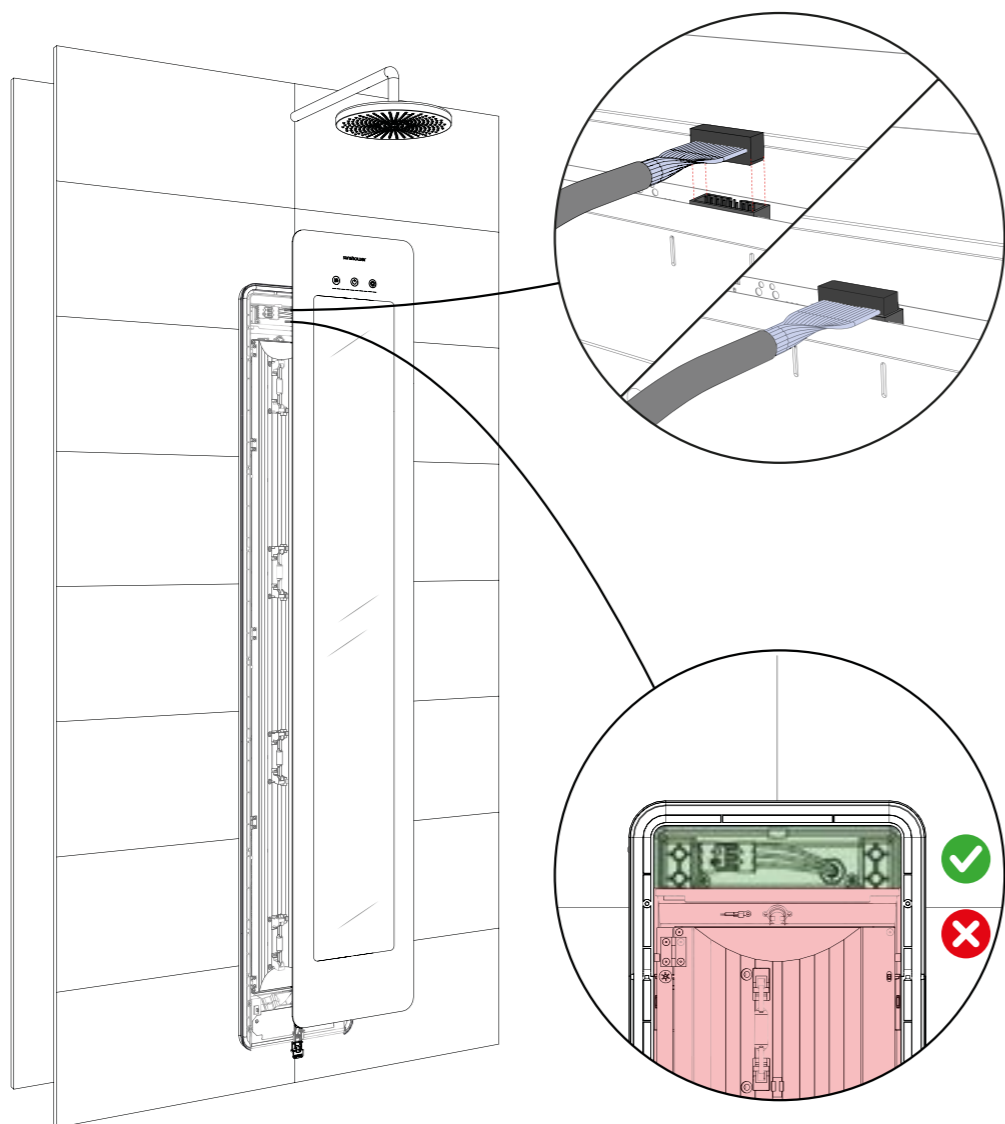

AANSLUITEN DISPLAY | MOUNTING GLASS CABLE | DISPLAY ANSCHLIEßEN
COLLEGAMENTO DEL DISPLAY | RACCORDAMENTO DE L’AFFICHAGE | PRIPOJENIE KÁBLA KU SKLENENÉMU PANELU

NL

INSTRUCTIES

Sluit de display-kabel van de behuizing aan op de connector van de glasplaat. De connector is te vinden op de achterzijde van de glasplaat ter hoogte van de display.

Let op:
Zorg dat de kabel in de bovenzijde van de behuizing valt tijdens het monteren van de glasplaat.

Benodigheden
1x Glasplaat

EN

INSTRUCTIONS

Connect the housing display cable to the glass pane connector. The connector is located on the back of the glass pane at the level of the display.

Caution:
Make sure the cable sits in the top of the housing while mounting the glass pane.

Required tools
1x Glass pane

DE

ANWEISUNGEN

Schließen Sie das Displaykabel des Gehäuses an den Steckverbinder der Glasplatte an. Der Steckverbinder befindet sich auf der Rückseite der Glasplatte auf der Höhe des Displays.

Achtung:
Achten Sie bei der Montage der Glasplatte darauf, dass das Kabel oben in das Gehäuse hineinfällt.

Benötigte Materialien
1x Glasplatte

IT

ISTRUZIONI

Collega il cavo del display dell’alloggiamento al connettore della lastra di vetro. Il connettore si trova sul retro della lastra di vetro all’altezza del display.

Attenzione:
Assicurati che il cavo rientri nella parte superiore dell’alloggiamento al momento di montare la piastra di vetro.

Attrezzatura
1x Lastra di vetro

FR

INSTRUCTIONS

Raccordez le câble de l’afficheur du boîtier au connecteur de la plaque en verre. Le connecteur se trouve à l’arrière de la plaque en verre à la hauteur de l’afficheur.

Attention:
Veillez à ce que le câble tombe dans la partie supérieure du boîtier pendant le montage de la plaque en verre.

Fournitures
1x Plaque en verre

SK

INŠTRUKCIE

Pripojte kábel displeja z tela ku konektoru skleneného panelu. Konektor je umiestnený na zadnej strane skleneného panelu v úrovni displeja.

Pozor:
Uistite sa, že kábel sa počas montáže skleneného panelu nachádza v hornej časti tela.

Potrebné náradie
1x sklenený panel

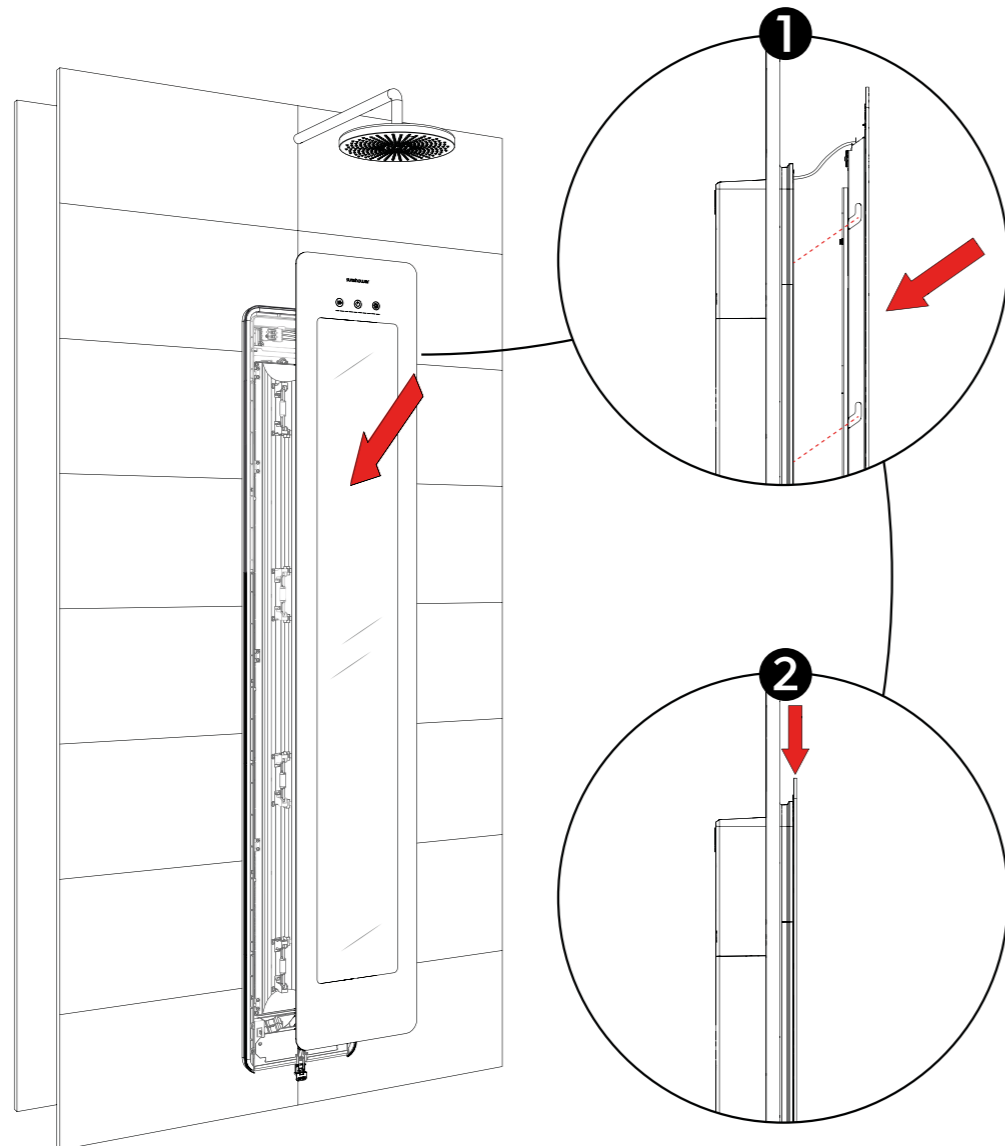

MONTEREN GLASPLAAT | MOUNTING GLASS PANE | GLASPLATTE INSTALLIEREN
MONTAGGIO DELLA PIASTRA DI VETRO | MONTAGE DE LA PLAQUE EN VERRE | INŠTALÁCIA SKLENENÉHO PANELU

NL

INSTRUCTIES

- 1 Plaats de glasplaat met een 35 graden hoek naar beneden in de behuizing zoals afgebeeld.
- 2 Duw de glasplaat vervolgens recht naar beneden tot deze niet meer verder kan.

Let op:

Zorg dat deze stap zorgvuldig wordt uitgevoerd, een correcte plaatsing is nodig voor de waterdichtheid van de Sunshower.

Benodigheden

1x Glasplaat

EN

INSTRUCTIONS

- 1 Place the glass pane with a 35 degree angle downwards into the housing as shown.
- 2 Then push the glass plate straight down until it cannot be moved any further.

Caution:

Make sure this step is done with precision. Proper placement is necessary for the Sunshower to be watertight.

Required tools

1x Glass pane

DE

ANWEISUNGEN

- 1 Setzen Sie die Glasplatte wie abgebildet in einem Winkel von 35 Grad in das Gehäuse ein.
- 2 Drücken Sie dann die Glasplatte gerade nach unten, bis sie sich nicht weiter bewegen lässt.

Achtung:

Führen Sie diesen Schritt sorgfältig aus, da die korrekte Positionierung erforderlich ist, um die Wasserdichtigkeit von Sunshower zu gewährleisten.

Benötigte Materialien

1x Glasplatte

IT

ISTRUZIONI

- 1 Posiziona la lastra di vetro nell'alloggiamento con un angolo di 35 gradi verso il basso come mostrato.
- 2 Poi spingi la lastra di vetro verso il basso finché non può essere spostata ulteriormente.

Attenzione:

Assicuratevi di eseguire questo passaggio con attenzione, poiché un posizionamento corretto è necessario per garantire la tenuta stagna della Sunshower.

Attrezzatura

1x Lastra di vetro

FR

INSTRUCTIONS

- 1 Placez la plaque en verre avec un angle de 35 degrés vers le bas dans le boîtier, comme indiqué dans l'illustration.
- 2 Poussez ensuite la plaque en verre droite vers le bas jusqu'à ce qu'elle ne puisse pas aller plus loin.

Attention:

Effectuez cette étape avec soin, un bon placement est nécessaire pour assurer l'étanchéité de la Sunshower.

Fournitures

1x Plaque en verre

SK

INŠTRUKCIE

- 1 Vložte sklenený panel do tela smerom šikmo nadol pod uhlom 35 stupňov, ako je znázornené na obrázku.
- 2 Potom zatlačte sklenený panel smerom rovno nadol, až kým sa už viac nedá posunúť.

Pozor:

Uistite sa, že tento krok sa vykonáva precízne. Aby bol Sunshower vodotesný, je nevyhnutné správne umiestnenie.

Potrebné náradie

1x sklenený panel

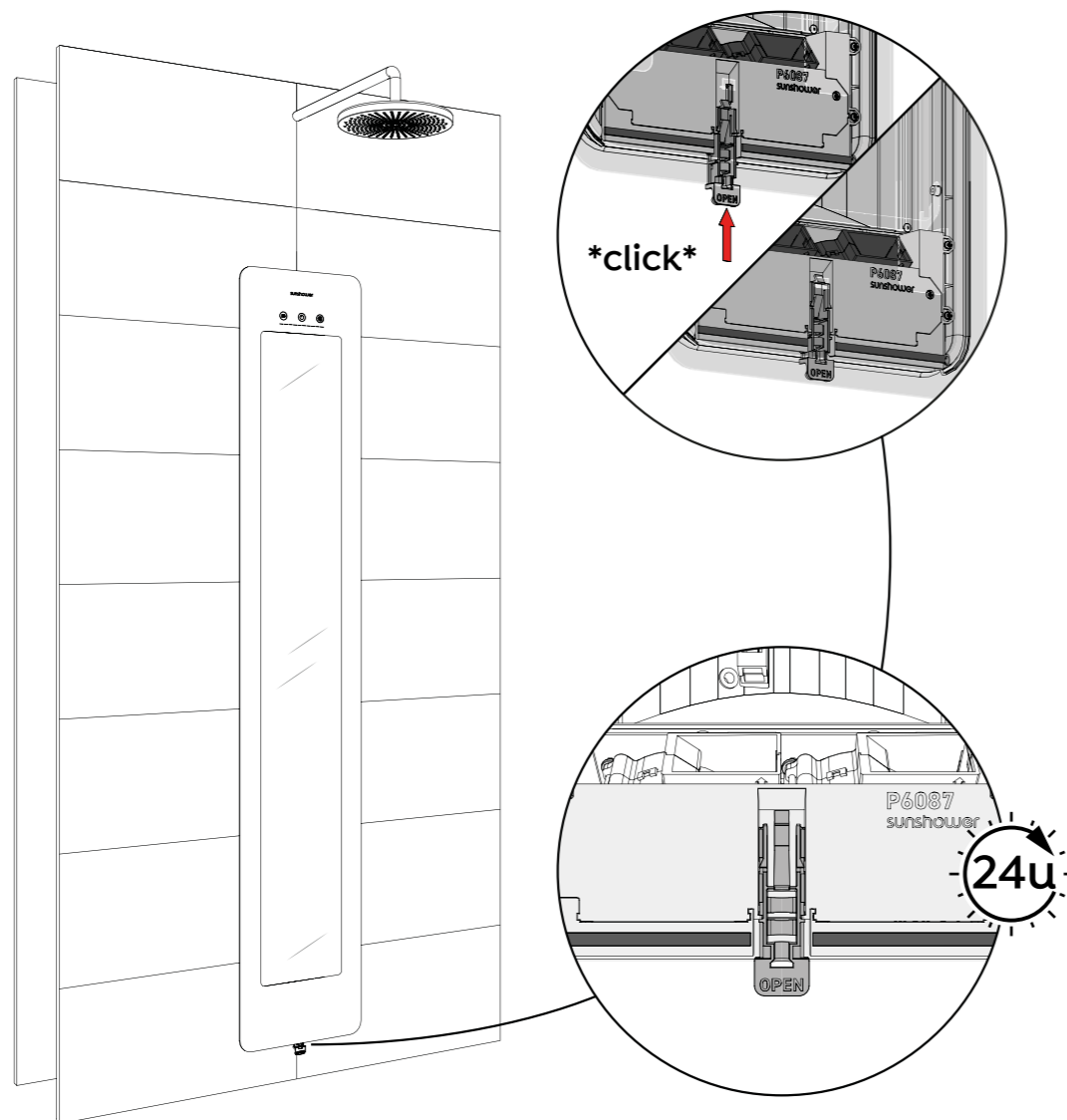

GLAS SLOT SLUITEN | CLOSING GLASS LOCK | GLASVERRIEGELUNG SCHLIEßEN
CHIUSURA DELLA SERRATURA VETRO | FERMETURE DU VERROU DE LA VITRE | UZAMKNUTIE ZÁMKU SKLENENÉHO PANELU

NL

INSTRUCTIES

Duw het glas slot met de hand omhoog totdat deze niet meer zichtbaar is.

Er zal een *klik* te horen zijn wanneer deze ver genoeg in de behuizing is geduwd.

De glasplaat is nu vergrendeld met de Sunshower.

Let op:

Laat de kit 24 uur drogen alvorens gebruik te maken van de douche.

EN

INSTRUCTIONS

Push the glass lock up by hand until it is no longer visible.

There will be an audible *click* when it is pushed far enough into the housing.

The glass pane is now locked with the Sunshower.

Caution:

Allow the sealant to dry for 24 hours before using the shower.

DE

ANWEISUNGEN

Drücken Sie die Glasverriegelung mit der Hand nach oben, bis sie nicht mehr zu sehen ist.

Ein *Klick* ist zu hören, wenn sie weit genug in das Gehäuse geschoben wurde.

Die Glasplatte ist nun mit dem Sunshower verriegelt.

Achtung:

Lassen Sie die Dichtungsmasse 24 Stunden lang trocknen vor Gebrauch der Dusche.

IT

ISTRUZIONI

Spingi la serratura del vetro verso l'alto con la mano fino a quando non è più visibile.

Si sentirà un *clic* quando sarà inserita abbastanza a fondo nell'alloggiamento.

La lastra di vetro è ora fissata alla Sunshower.

Attenzione:

Lascia asciugare il sigillante per 24 ore prima di utilizzare la doccia.

FR

INSTRUCTIONS

Poussez le verrou de la vitre vers le haut avec la main jusqu'à ce que celui-ci ne soit plus visible.

Vous entendrez un *clic* lorsqu'il aura été placé suffisamment loin dans le boîtier.

La plaque en verre est maintenant verrouillée avec la Sunshower.

Attention:

Laissez sécher le joint pendant 24 heures avant d'utiliser la douche.

SK

INŠTRUKCIE

Zatlačte zámok skleneného panelu smerom nahor, až kým ho nebude vidieť.

Keď je zasunutý dostatočne hlboko, ozve sa počuteľné *kliknutie*.

Sklenený panel je teraz pevne pripojený k Sunshoweru.

Pozor:

Pred použitím sprchy nechajte tesniaci tmel vyschnúť 24 hodín.

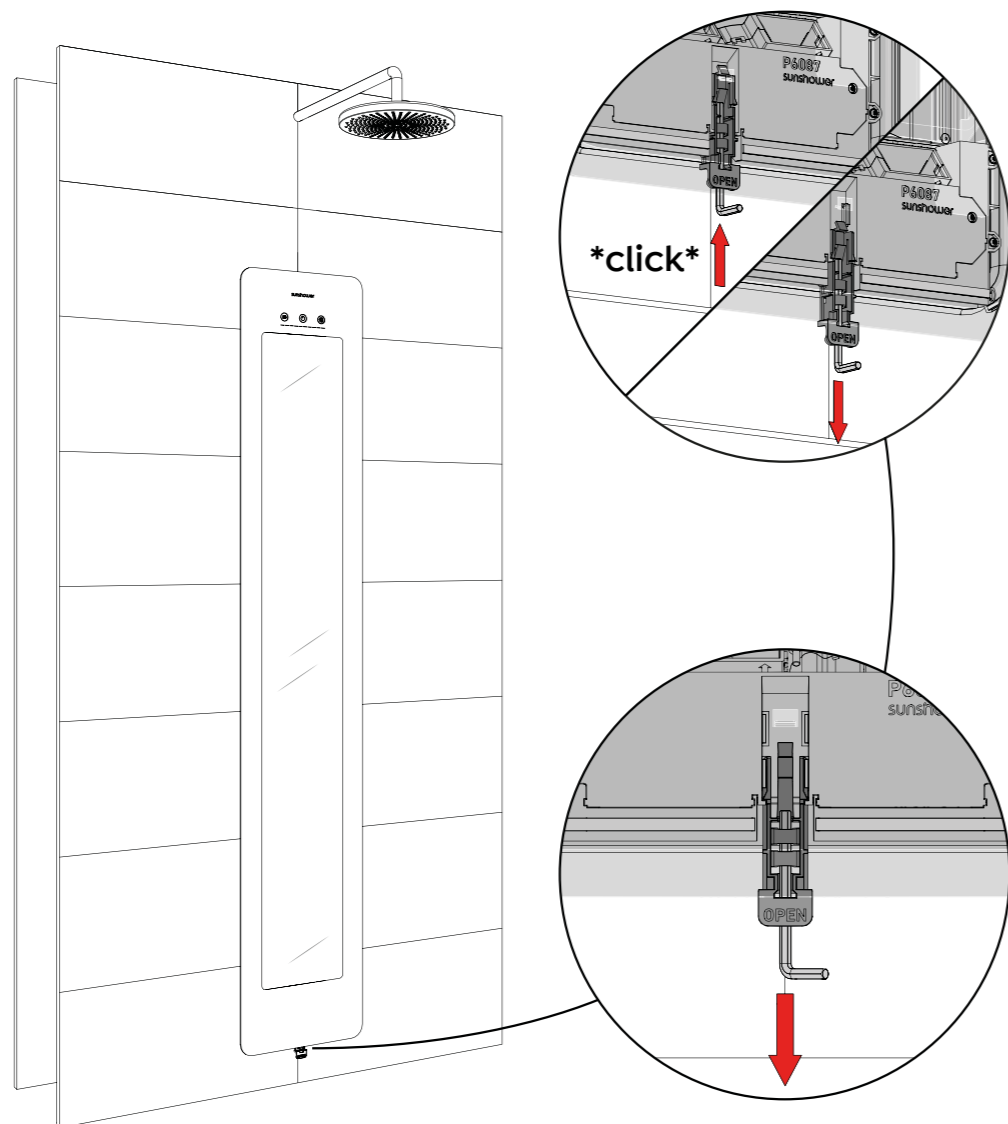

GLAS SLOT OPENEN | OPENING GLASS LOCK | GLASVERRIEGELUNG ÖFFNEN
APERTURA DELLA SERRATURA VETRO | OUVERTURE DU VERROU DE LA VITRE | ODOMKNUTIE ZÁMKU SKLENENÉHO PANELU

NL

INSTRUCTIES

Voer deze stap uit wanneer de Sunshower geopend moet worden.

Plaats de inbus in de opening onderaan de behuizing. Duw de inbus omhoog en trek het glas slot naar beneden.

Zodra het glas slot met de tekst "OPEN" zichtbaar is kan de glasplaat gedemonteerd worden.

Til bij het demonteren de glasplaat recht omhoog en van de behuizing af.

Benodigheden

1x Inbus sleutel 4mm

EN

INSTRUCTIONS

Perform this step when the Sunshower needs to be opened.

Insert the hex key into the opening at the bottom of the housing. Push the hex key up and pull the glass lock down.

Once the glass lock with the text "OPEN" is visible, the glass pane can be removed.

When removing, lift the glass pane straight up and away from the housing

Required tools

1x Hex key 4mm

DE

ANWEISUNGEN

Führen Sie diesen Schritt aus, wenn Sunshower geöffnet werden muss.

Stecken Sie den Inbusschlüssel in die Öffnung an der Unterseite des Gehäuses. Drücken Sie den Inbusschlüssel nach oben und ziehen Sie die Glasverriegelung nach unten.

Sobald die Glasverriegelung mit dem Text „OPEN“ sichtbar ist, kann die Glasplatte herausgenommen werden.

Heben Sie die Glasplatte beim Herausnehmen gerade nach oben und weg vom Gehäuse.

Benötigte Materialien

1x Sechskantschlüsse 4mm

IT

ISTRUZIONI

Esegui questo passaggio quando si deve aprire la Sunshower.

Inserisci l'esagono incassato nell'apertura sul fondo dell'alloggiamento. Spingi l'esagono verso l'alto e tira la serratura del vetro verso il basso.

Non appena la serratura di vetro con il testo "OPEN" è visibile, la lastra di vetro può essere rimossa.

Durante lo smontaggio, solleva la lastra di vetro verso l'alto e lontano dall'alloggiamento.

Attrezzatura

1x Chiave a brugola da 4mm

FR

INSTRUCTIONS

Effectuez cette étape pour procéder à l'ouverture de la Sunshower.

Placez la clé Allen dans l'ouverture en bas du boîtier. Poussez la clé vers le haut et tirez le verrou de la vitre vers le bas.

La plaque en verre pourra être démontée dès que le texte "OPEN" apparaîtra au niveau du verrou de la vitre.

Lors du démontage, tirez la plaque en verre bien droite vers le haut hors du boîtier.

Fournitures

1x Clé Allen de 4 mm

SK

INŠTRUKCIE

Tento krok vykonajte, keď je potrebné Sunshower otvoriť.

Vložte šesťhranný (imbusový) kľúč do otvoru v spodnej časti tela. Zatlačte šesťhranný kľúč smerom nahor a potiahnite zámok skleneného panelu nadol.

Keď je zámok skleneného panelu s textom „OPEN“ viditeľný, sklenený panel môžete vybrať.

Pri vyberaní zdvihnite sklo rovno nahor a preč od tela.

Potrebné náradie

1x šesťhranný (imbusový) kľúč 4 mm

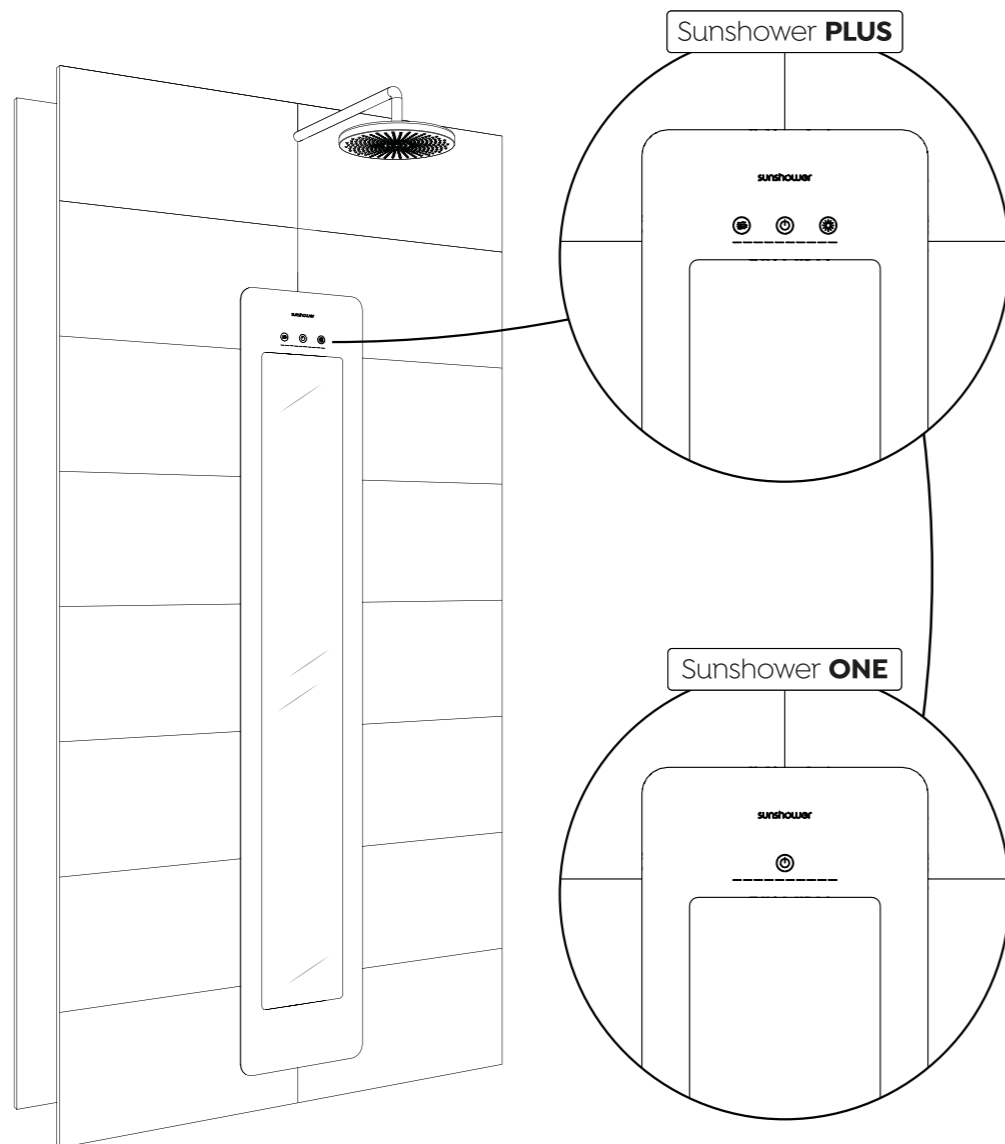

AFRONDEN INSTALLATIE | FINISHING INSTALLATION | INSTALLATION FERTIGSTELLEN
COMPLETAMENTO DELL'INSTALLAZIONE | FINALISATION DE L'INSTALLATION | UKONČENIE INŠTALÁCIE

NL

INSTRUCTIES

Schakel de groep of aardlekschakelaar in.

De aan/uitknop op de Sunshower zal knipperen (raak tijdens het knipperen de aan/uitknop niet aan, de Sunshower is aan het kalibreren).

Indien de aan/uitknop niet knippert, controleer dan of de connector goed is gemonteerd.

Wanneer de aan/uitknop stopt met knipperen is de Sunshower klaar voor gebruik.

Sunshower ONE en PLUS:
Controleer of de IR lampen werken: druk eenmaal op de linker toets, de infrarood lampen gaan branden. Druk eenmaal op de middelste toets en de Sunshower zal gaan nakoelen.

Sunshower PLUS:
Controleer of de UV lampen werken: zet een UV bril op en druk eenmaal op de rechter toets. De UV lampen starten op. Druk eenmaal op de middelste toets en de Sunshower zal gaan nakoelen.

De Sunshower is gereed voor gebruik!

EN

INSTRUCTIONS

Switch on the electrical group or residual-current circuit breaker.

The power button on the Sunshower will flash (do not touch the power button while flashing, the Sunshower is now calibrating).

If the power button does not flash, check if the connector is properly mounted.

When the on/off button stops flashing, the Sunshower is ready for use.

Sunshower ONE and PLUS:
Check if the infrared lamps are working: press the left button once, the IR lights will light up. Press the middle button once and the Sunshower will start to cool down.

Sunshower PLUS:
Check if the UV lamps are working: put on UV goggles and press the right button once. The UV lamps start up. Press the middle button once and the Sunshower will start to cool down.

The Sunshower is ready for use!

DE

ANWEISUNGEN

Schalten Sie den Gruppen- oder FI-Schutzschalter ein.

Der Ein-/Aus-Schalter des Sunshowers blinkt (Ein-/Aus-Schalter während des Blinkens nicht berühren, der Sunshower wird kalibriert).

Wenn der Ein-/Aus-Schalter nicht blinkt, überprüfen Sie, ob der Steckverbinder richtig angeschlossen ist.

Wenn der Ein/Aus-Schalter aufgehört hat zu blinken, ist der Sunshower einsatzbereit.

Sunshower ONE und PLUS:
Prüfen Sie, ob die IR-Lampen funktionieren: Drücken Sie dazu einmal auf die linke Taste und die IR-Lampen beginnen zu leuchten. Drücken Sie einmal auf die mittlere Taste und der Sunshower beginnt mit Nachkühlen.

Sunshower PLUS:
Prüfen Sie, ob die UV-Lampen funktionieren: Setzen Sie die UV-Brille auf und drücken Sie einmal die rechte Taste. Die UV-Lampen starten. Drücken Sie einmal auf die mittlere Taste und der Sunshower beginnt mit Nachkühlen.

Der Sunshower ist einsatzbereit!

IT

ISTRUZIONI

Accendi il gruppo o l'interruttore differenziale.

Il pulsante on/off sulla Sunshower lampeggerà (non toccare il pulsante on/off mentre lampeggia, la Sunshower si sta calibrando).

Se il pulsante on/off non lampeggia, controlla che il connettore sia montato correttamente.

Quando il pulsante on/off smette di lampeggiare, la Sunshower è pronta per l'uso.

Sunshower ONE e PLUS:
Controlla che le lampade IR funzionino: premi una volta il pulsante sinistro, le lampade IR si accenderanno. Premi il pulsante centrale una volta e la Sunshower inizierà a raffreddarsi.

Sunshower PLUS:
Controlla che le lampade UV funzionino: indossa gli occhiali UV e premi una volta il pulsante destro. Le lampade UV si avviano. Premi il pulsante centrale una volta e la Sunshower inizierà a raffreddarsi.

La Sunshower è pronta per l'uso!

FR

INSTRUCTIONS

Mettez le groupe ou le disjoncteur différentiel sous tension.

Le bouton marche/arrêt de la Sunshower va clignoter (ne touchez pas le bouton marche/arrêt pendant qu'il clignote, l'échantillonnage de la Sunshower est en cours).

Si le bouton marche/arrêt ne clignote pas, vérifiez si le connecteur est correctement monté.

Lorsque le bouton marche/arrêt arrête de clignoter, la Sunshower est prête à être utilisée.

Sunshower ONE et PLUS:
Vérifiez si les lampes IR fonctionnent: appuyez une fois sur le bouton de gauche, les lampes infrarouge s'allument. Appuyez une fois sur le bouton du milieu et la Sunshower passera en mode refroidissement.

Sunshower PLUS:
Vérifiez si les lampes UV fonctionnent: mettez des lunettes UV et appuyez une fois sur le bouton du milieu et la Sunshower passera en mode refroidissement.

La Sunshower est prête à être utilisée.

SK

INŠTRUKCIE

Zapnite prúdový chránič vetvy a príslušný istič Sunshoweru.

Tlačidlo zapnutia/vypnutia na Sunshoweri bude blikať (nedotýkajte sa tohto tlačidla, kým bliká – Sunshower sa teraz kalibruje).

Ak tlačidlo zapnutia/vypnutia neblinká, skontrolujte či je konektor pripojený správne.

Keď tlačidlo zapnutia/vypnutia prestane blikať, Sunshower je pripravený na použitie.

Sunshower ONE a PLUS:
Skontrolujte, či fungujú infračervené lampy: stlačte jedenkrát ľavé tlačidlo, infračervené svetlá sa rozsvietia. Stlačte jedenkrát stredné tlačidlo a Sunshower sa začne ochladzovať.

Sunshower PLUS:
Skontrolujte, či UV lampy fungujú: nasadte si UV okuliare a stlačte jedenkrát pravé tlačidlo. UV lampy sa rozsvietia. Stlačte jedenkrát stredné tlačidlo a Sunshower sa začne ochladzovať.

Sunshower je pripravený na použitie!

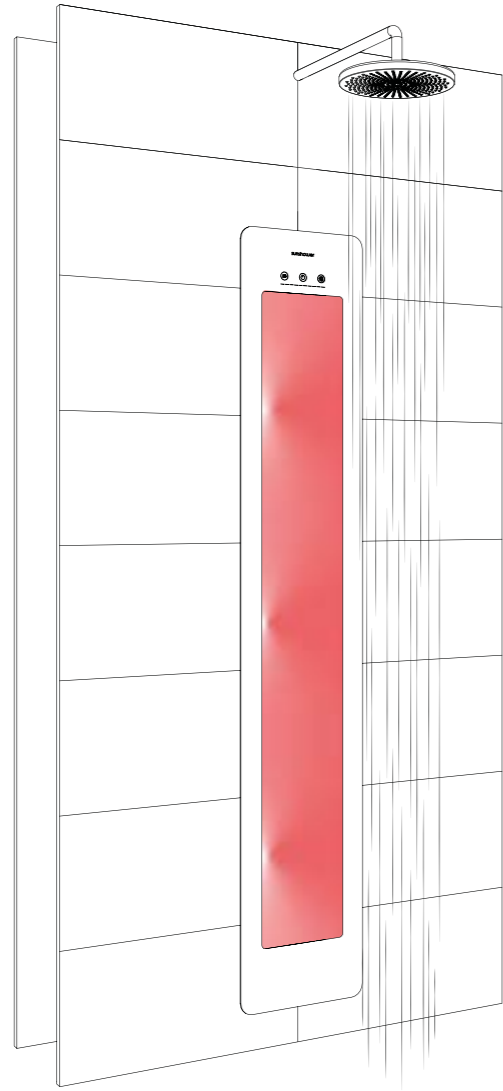

NL

INSTRUCTIES

U bevindt zich aan het eind van de instructies.

EN

INSTRUCTIONS

You are at the end of the instructions.

DE

ANWEISUNGEN

Sie sind nun am Ende der Installationsanleitung angelangt.

IT

ISTRUZIONI

Sei giunto alla fine delle istruzioni.

FR

INSTRUCTIONS

Vous êtes à la fin des instructions.

SK

INŠTRUKCIE

Nachádzate sa na konci montážneho návodu.

sunshower[®]
health & wellbeing

Sunshower[®]

Hoogoorddreef 63-65, 1101 BB Amsterdam, Nederland
T 0031 (0)20 462 14 60, info@sunshower.nl, www.sunshower.nl

Výhradný dovozca pre SR:

POLY SYSTEM, spol. s r. o.
Priemyselná 11, 971 01 Prievidza
T: 046/5430 233, info@polysystem.sk
Servis: 0903 534 340, servis@polysystem.sk
www.sunshower.sk